

Ceremoniał Centrum Ruchu Światło-Życie w Krościenku nad Dunajcem



MINISTRANT KRZYŻA

oprac. Wojciech Kosmowski, Patrycja Kulczewska
Centralna Diakonia Liturgiczna Ruchu Światło-Życie

OGÓLNE ZASADY

Każdy posługujący w liturgii:

- pamięta, że uczestniczy w misterium i ma innych do niego prowadzić
- przygotowuje się do swoich zadań poprzez modlitwę, refleksję nad swoimi czynnościami, udział w próbie służby liturgicznej
- wszystko przygotowuje przed celebracją i po niej zanoszą wszystko do zakrystii (lub zostawia na swoich miejscach w prezbiterium)

ZNACZENIE ZNAKU KRZYŻA W LITURGII

- Krzyż jest znakiem naszego zbawienia
- jest podstawowym symbolem chrześcijańskim, wyraża Kościół i wiarę
- każdy ochrzczony jest wezwany do pójścia za Chrystusem drogą krzyża
- przygotowaniem do posługi ministranta krzyża jest medytacja tego znaku w oparciu o Pismo Święte i teksty mistyczne



WSPÓŁPRACUJE Z ...

- **ceremoniarzem**, który podaje szczegółowe wskazówki dotyczące sposobu wypełniania funkcji
- **zakrystianem**, który przygotowuje niezbędne przedmioty liturgiczne
- **turyferariuszem i nawikulariuszem** (procesja wejścia) oraz **ministrantami światła** (procesja wejścia i wyjścia)

POSŁUGA W CZASIE LITURGII

- w zakrystii krzyż powinien stać na stojaku, a nie być oparty o ścianę
- jeśli w prezbiterium nie będzie innego krzyża niż niesiony w procesji – musi on mieć wizerunek Chrystusa ukrzyżowanego (OWMR 308)
- krzyż powinien być niesiony w sposób godny: oburącz, pasyjka powinna być skierowana do przodu
- w procesjach krzyż idzie między ministrantami światła (jeśli przejście jest wąskie, to MŚ idą przodem)
- jeśli w procesji wejścia jest stosowane kadzidło, to na czele procesji idą turyferariusz i nawikulariusz
- po dojściu do ołtarza ministrant krzyża nie przyklęka, czyni tylko głęboki skłon (zwykle razem z ministrantami światła), a następnie umieszcza krzyż w odpowiednim miejscu

USTAWIENIE W PROCESJACH I ZAJMOWANIE MIEJSC PRZEZ POSŁUGUJĄCYCH

Na kolejnych stronach znajdują się schematy przedstawiające ustawienia w procesjach oraz zajmowanie miejsc przez poszczególnych posługujących.

Mają one charakter orientacyjny – w zależności od liczby wiernych oraz liczby koncelebransów miejsca te mogą się zmieniać.

Należy jednak **zachować ogólną zasadę, by posługujący siedzieli w pobliżu miejsca spełniania swoich funkcji.**

Na wszystkich schematach zaznaczono miejsca dla MM i MP – dotyczą one celebracji, którym przewodniczy biskup.

USTAWIENIE W PROCESJACH I ZAJMOWANIE MIEJSC PRZEZ POSŁUGUJĄCYCH

STOSOWANE SKRÓTY:

GC – *główny celebrans*

Kns – *koncelebrans*

C – *ceremoniarz*

K (lub +) – *ministrant krzyża*

T – *turyferariusz*

N – *nawikulariusz*

MK – *ministrant księgi*

MŚ – *ministrant światła*

OŁ – *ministrant ołtarza*

L 1, 2 – *lektor (czytanie 1, 2)*

MW – *modlitwa wiernych*

Kom – *komentator*

Ps – *psałterzysta*

MM i MP – *ministranci
mitry i pastorału*

... – miejsca do wykorzystania przez innych posługujących

MIEJSCA W PROCESJACH

| | | | | | | |
|----|---------|----|-----|----|----|------------|
| | Kns ... | C | L 1 | OŁ | MŚ | |
| GC | | Dk | Ps | | + | N* T* → |
| | Kns ... | MK | L 2 | OŁ | MŚ | |

GDY CELEBRACJI PRZEWODNICZY BISKUP:

| | | | | | | |
|----|----|---------|------|----|----|------------|
| MP | Cs | Kns ... | L 1 | OŁ | MŚ | |
| | | Bp | Dk** | Ps | + | N* T* → |
| MM | MK | Kns ... | L 2 | OŁ | MŚ | |

* procesja wyjścia ma ten sam porządek, z tym, że T i N nie niosą kadzidła, idą więc za krzyżem

** drugi Dk (jeśli jest) idzie przy Bp.

ZAJMOWANIE MIEJSC PRZEZ POSŁUGUJĄCYCH

KAPLICA CHRYSYDUSA SŁUGI

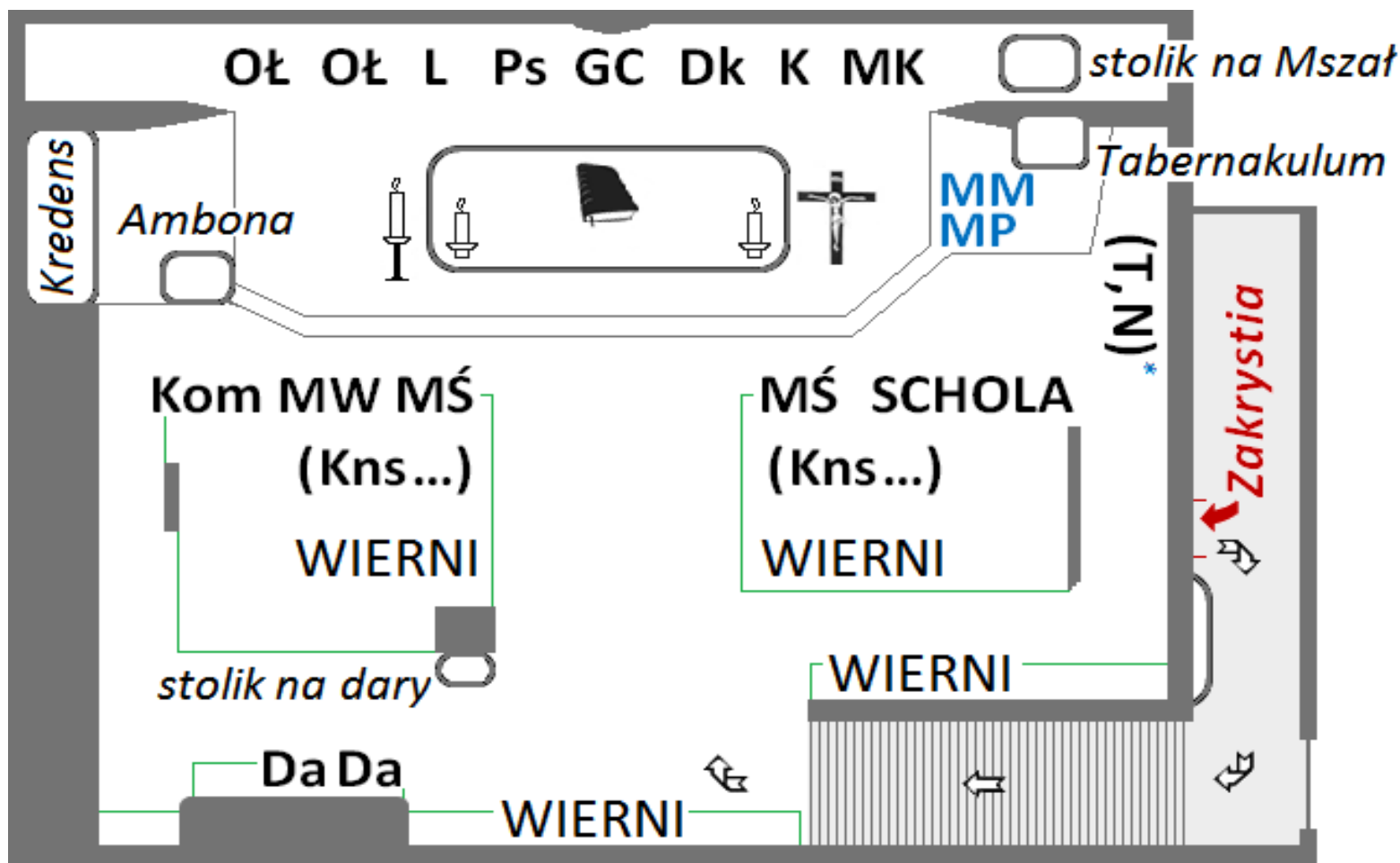

* po zakończeniu spełniania funkcji

ZAJMOWANIE MIEJSC PRZEZ POSŁUGUJĄCYCH

NAMIOT ŚWIATŁA

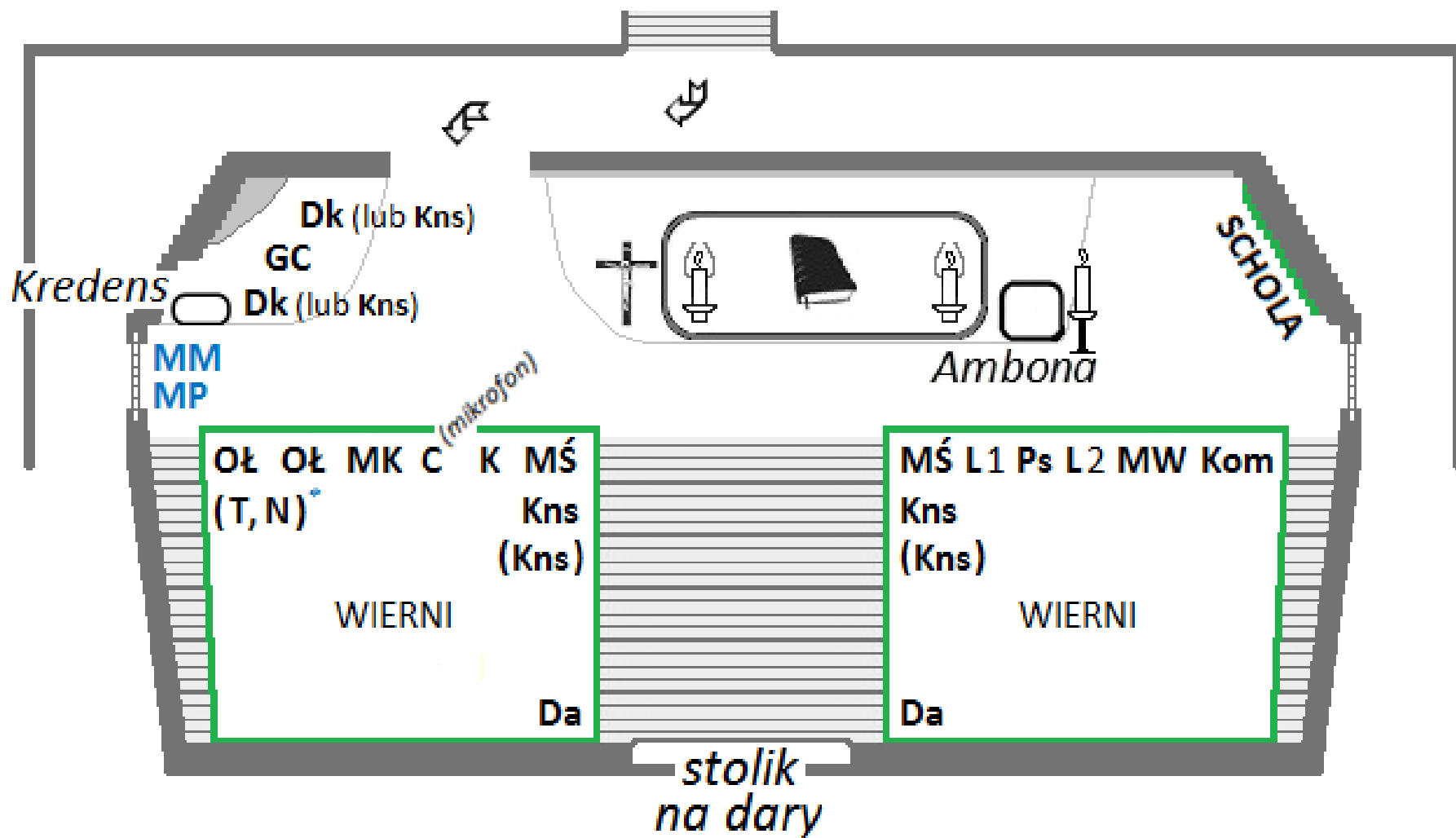

ZAJMOWANIE MIEJSC PRZEZ POSŁUGUJĄCYCH

WIECZERNIK ŚW. JANA PAWŁA II

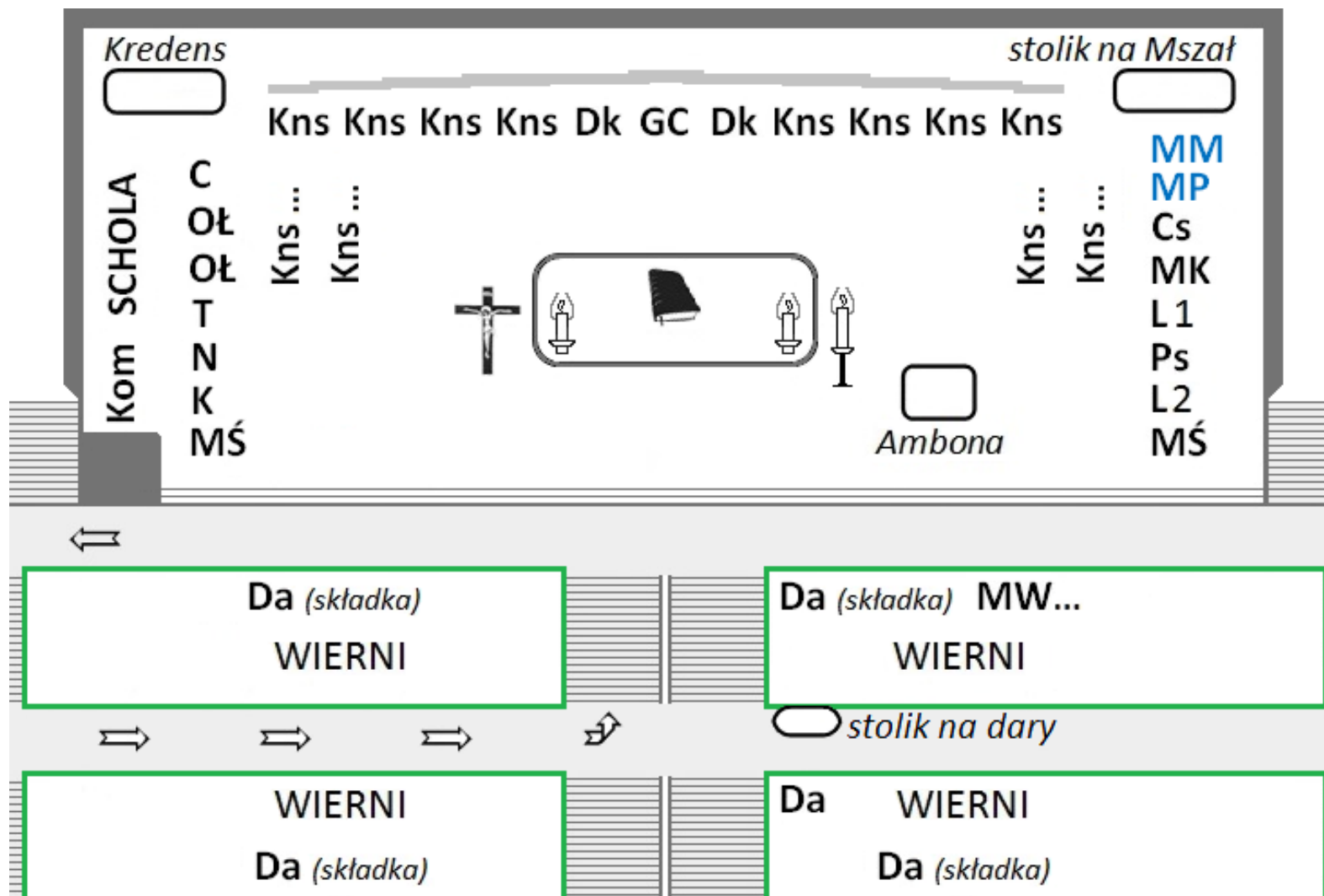

ZAJMOWANIE MIEJSC PRZEZ POSŁUGUJĄCYCH

KOŚCIÓŁ PARAFIALNY "DOLNY"

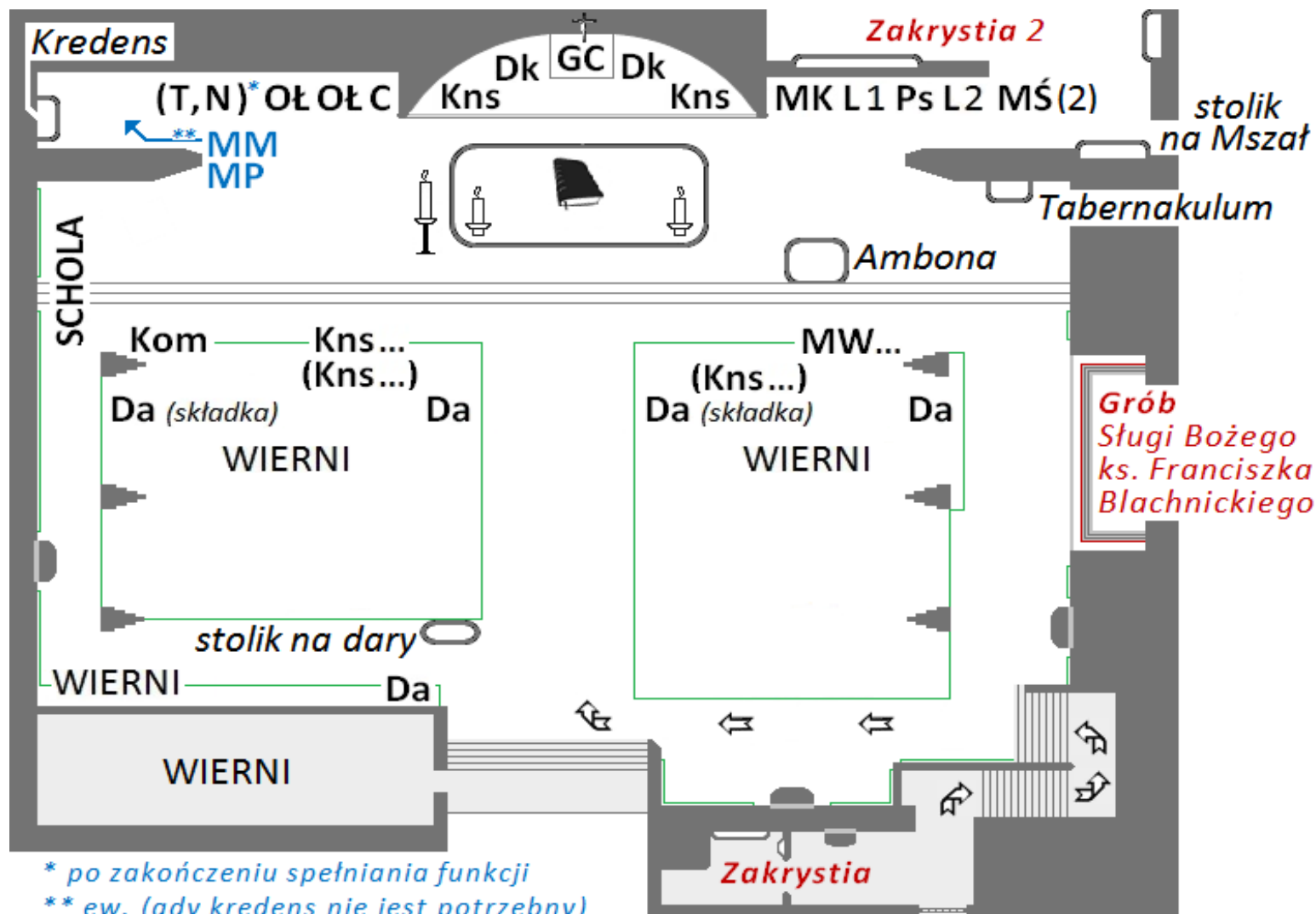

MODLITWY PRZED POSŁUGĄ I PO NIEJ DO INDYWIDUALNEGO ODMAWIANIA (W STOSOWNYM MIEJSCU I CZASIE)

Przyjdź, Duchu Święty!
Udziel mi łaski
godnego niesienia krzyża
w procesjach liturgicznych,
a wszystkim zgromadzonym udziel
daru naśladowania Chrystusa
niosącego krzyż. Naucz nas jeden
drugiego brzemiona nosić.

Dzięki Ci, Duchu Święty,
za powołanie mnie
do niesienia krzyża
w procesjach liturgicznych.
Spraw, abym wiernie trwał
pod krzyżem Chrystusa
i był Jego świadkiem
wobec braci.

MODLITWY DLA WSZYSTKICH POSŁUGUJĄCYCH PRZED LITURGIĄ I PO NIEJ

**DLA POSŁUGUJĄCYCH W PREZBITERIUM
(PROWADZI CELEBRANS W ZAKRYSTII)**

**Oto za chwilę przystąpię
do ołtarza Bożego, do Boga,
który rozwesela młodość moją;
do świętej przystępuję służby,
chcę ją dobrze pełnić.
Proszę Cię, Panie Jezu, o łaskę
skupienia, by myśli moje były
przy Tobie, by oczy moje
były zwrócone na ołtarz,
a serce moje oddane tylko Tobie.
Amen.**

**Boże, którego dobroć
powołała mnie do Twojej służby,
spraw, bym uświęcony
uczestnictwem
w Twych tajemnicach,
przez dzień dzisiejszy
i całe me życie
szedł tylko drogą zbawienia,
przez Chrystusa,
Pana naszego.
Amen.**

ŹRÓDŁA

- DOKUMENTY STOLICY APOSTOLSKIEJ I EPISKOPATU POLSKI:
liturgia.episkopat.pl
- NAJNOWSZE DOKUMENTY KOŚCIOŁA POLSKIEGO O LITURGII:
pomocniczy.diecezja.swidnica.pl/index.php/liturgia
- OGÓLNE WPROWADZENIE DO MSZAŁU RZYMSKIEGO
- WSKAZANIA EPISKOPATU POLSKI PO OGŁOSZENIU NOWEGO WYDANIA OGÓLNEGO WPROWADZENIA DO MSZAŁU RZYMSKIEGO
- CEREMONIAŁ POSŁUG LITURGICZNYCH
- KATECHIZM SŁUŻBY LITURGICZNEJ – wersja drukowana, jak również strona internetowa zawierająca więcej materiałów dotyczących tej i innych funkcji liturgicznych:

www.oaza.pl/cdl/ksl/



Centralna Diakonia Liturgiczna

Ruchu Światło-Życie



www.oaza.pl/cdl/

mail: sekretariat.cdl@gmail.com