

Ceremoniał Centrum Ruchu Światło-Życie w Krościenku nad Dunajcem



MINISTRANT KSIĘGI

oprac. Wojciech Kosmowski, Patrycja Kulczewska
Centralna Diakonia Liturgiczna Ruchu Światło-Życie

OGÓLNE ZASADY

Każdy posługujący w liturgii:

- pamięta, że uczestniczy w misterium i ma innych do niego prowadzić
- przygotowuje się do swoich zadań poprzez modlitwę, refleksję nad swoimi czynnościami, udział w próbie służby liturgicznej
- wszystko przygotowuje przed celebracją i po niej zanoszą wszystko do zakrystii (lub zostawia na swoich miejscach w prezbiterium)

WSPÓŁPRACUJE Z ...

- **głównym celebransem i ceremoniarzem (dobór tekstów)**
- **ceremoniarzem, który podaje szczegółowe wskazówki dotyczące sposobu wypełniania funkcji**
- **ministrantem mikrofonu (posługa przy miejscu przewodniczenia)**
- **ministrantami ołtarza (przygotowanie ołtarza)**
- **z innymi posługującymi (np. lektor, ministranci światła) w sprawie rozdania tekstów modlitwy eucharystycznej**

ZADANIA MINISTRANTA KSIĘGI

- **Przygotowuje Mszał** zaznaczając:
 - właściwy formularz mszalny
 - formułę aktu pokuty
 - Prefację (śpiewaną lub recytowaną)
 - Modlitwę Eucharystyczną
 - Obrzędy Komunii
 - Uroczyste błogosławieństwo (modlitwa nad ludem)
- Przygotowuje także (w sztywnych okładkach) teksty **wstępu i zakończenia modlitwy wiernych**
- w razie potrzeby inne teksty
- w odpowiednim momencie liturgii ustawia Mszał na ołtarzu (podczas przygotowania darów)



POSŁUGA W CZASIE LITURGII

- Mszał podaje tak, by celebrans widział wyraźnie tekst
- robi to w sposób naturalny, tak by się zbytnio nie zmęczyć

(jeśli używa się dużego

Mszału – nie trzyma go na wyciągniętych rękach, ale oparty o klatkę piersiową – jak na zdjęciu)

- podchodzi i ustawia się symetrycznie z PC (ministrantem mikrofonu)



POSŁUGA W CZASIE LITURGII

- podaje wstęp i zakończenie modlitwy wiernych
- w czasie przygotowania darów znosi na ołtarz Mszal otwarty na „Przygotowanie darów”



POSŁUGA W CZASIE LITURGII

- Komunię św. przyjmuje wraz z innymi posługującymi w prezbiterium, ustawiając się na początku procesji komunijnej
- Mszal zdejmuje z ołtarza albo po przyjęciu Komunii przez głównego celebransa (jeśli jest wielu koncelebransów i trzeba przygotować ołtarz) albo przed uwielbieniem po Komunii
- Podaje Mszal do modlitwy po Komunii i ewentualnie do końcowego błogosławieństwa do miejsca przewodniczenia
- Po ucałowaniu ołtarza przez GC ustawia się wraz z innymi posługującymi przed ołtarzem. Następnie po właściwym oddaniu czci (albo ołtarzowi – Wieczernik, albo Najświętszemu Sakramentowi – kaplica) wychodzi do zakrystii wraz z innymi posługującymi w sposób procesjonalny

USTAWIENIE W PROCESJACH I ZAJMOWANIE MIEJSC PRZEZ POSŁUGUJĄCYCH

Na kolejnych stronach znajdują się schematy przedstawiające ustawienia w procesjach oraz zajmowanie miejsc przez poszczególnych posługujących.

Mają one charakter orientacyjny – w zależności od liczby wiernych oraz liczby koncelebransów miejsca te mogą się zmieniać.

Należy jednak **zachować ogólną zasadę, by posługujący siedzieli w pobliżu miejsca spełniania swoich funkcji.**

Na wszystkich schematach zaznaczono miejsca dla MM i MP – dotyczą one celebracji, którym przewodniczy biskup.

USTAWIENIE W PROCESJACH I ZAJMOWANIE MIEJSC PRZEZ POSŁUGUJĄCYCH

STOSOWANE SKRÓTY:

GC – *główny celebrans*

Kns – *koncelebrans*

C – *ceremoniarz*

K (lub +) – *ministrant krzyża*

T – *turyferariusz*

N – *nawikulariusz*

MK – *ministrant księgi*

MŚ – *ministrant światła*

OŁ – *ministrant ołtarza*

L 1, 2 – *lektor (czytanie 1, 2)*

MW – *modlitwa wiernych*

Kom – *komentator*

Ps – *psałterzysta*

MM i MP – *ministranci
mitry i pastorału*

... – miejsca do wykorzystania przez innych posługujących

MIEJSCA W PROCESJACH

	Kns ...	C	L 1	OŁ	MŚ	
GC		Dk	Ps	+		N* →
	Kns ...	MK	L 2	OŁ	MŚ	T*

GDY CELEBRACJI PRZEWODNICZY BISKUP:

MP	Cs	Kns ...	L 1	OŁ	MŚ	
		Bp	Dk**	Ps	+	N* →
MM	MK	Kns ...	L 2	OŁ	MŚ	T*

- * procesja wyjścia ma ten sam porządek, z tym, że T i N nie niosą kadzidła, idą więc za krzyżem
- ** drugi Dk (jeśli jest) idzie przy Bp.

ZAJMOWANIE MIEJSC PRZEZ POSŁUGUJĄCYCH

KAPLICA CHRYSYTA SŁUGI

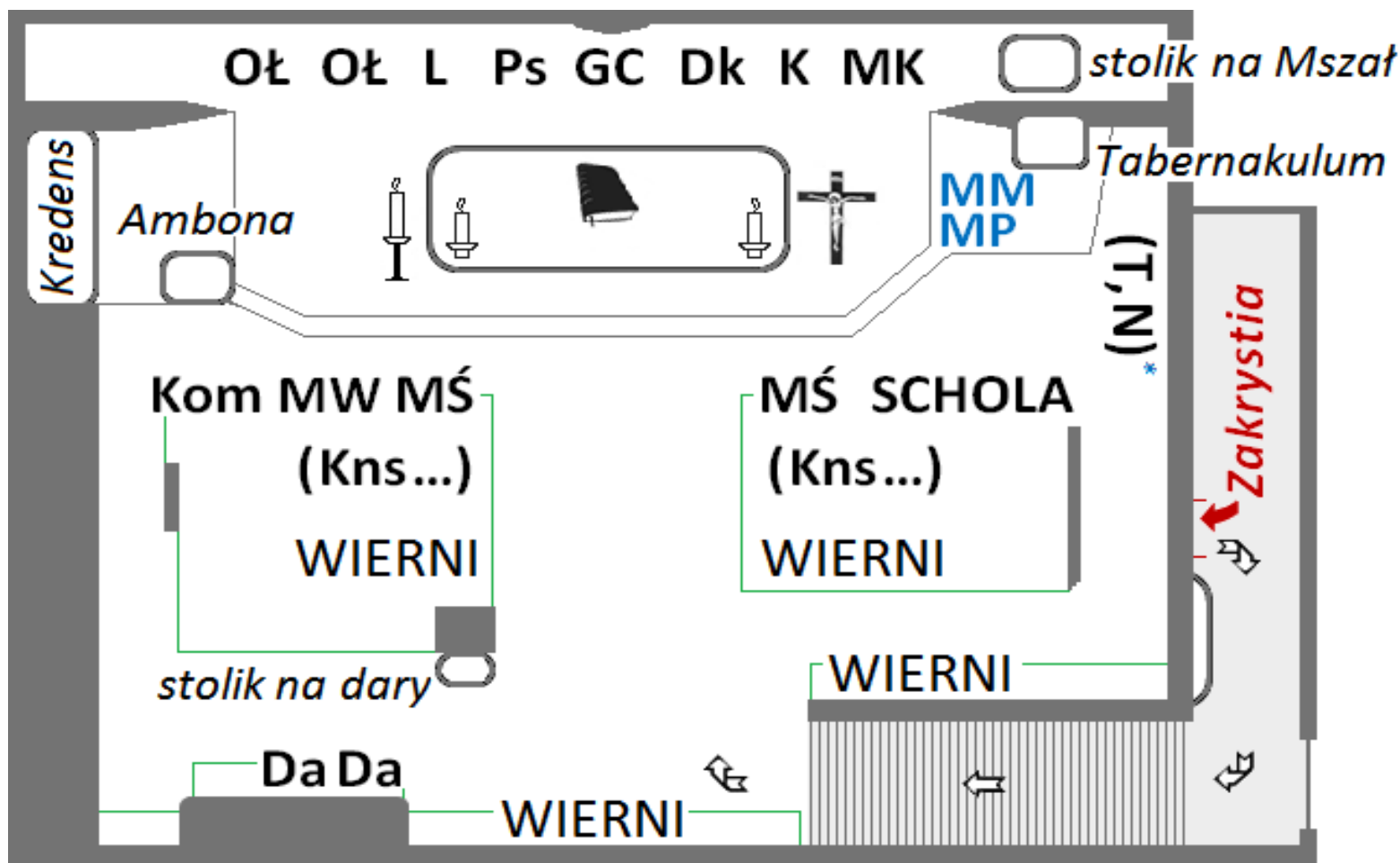

* po zakończeniu spełniania funkcji

ZAJMOWANIE MIEJSC PRZEZ POSŁUGUJĄCYCH

NAMIOT ŚWIATŁA

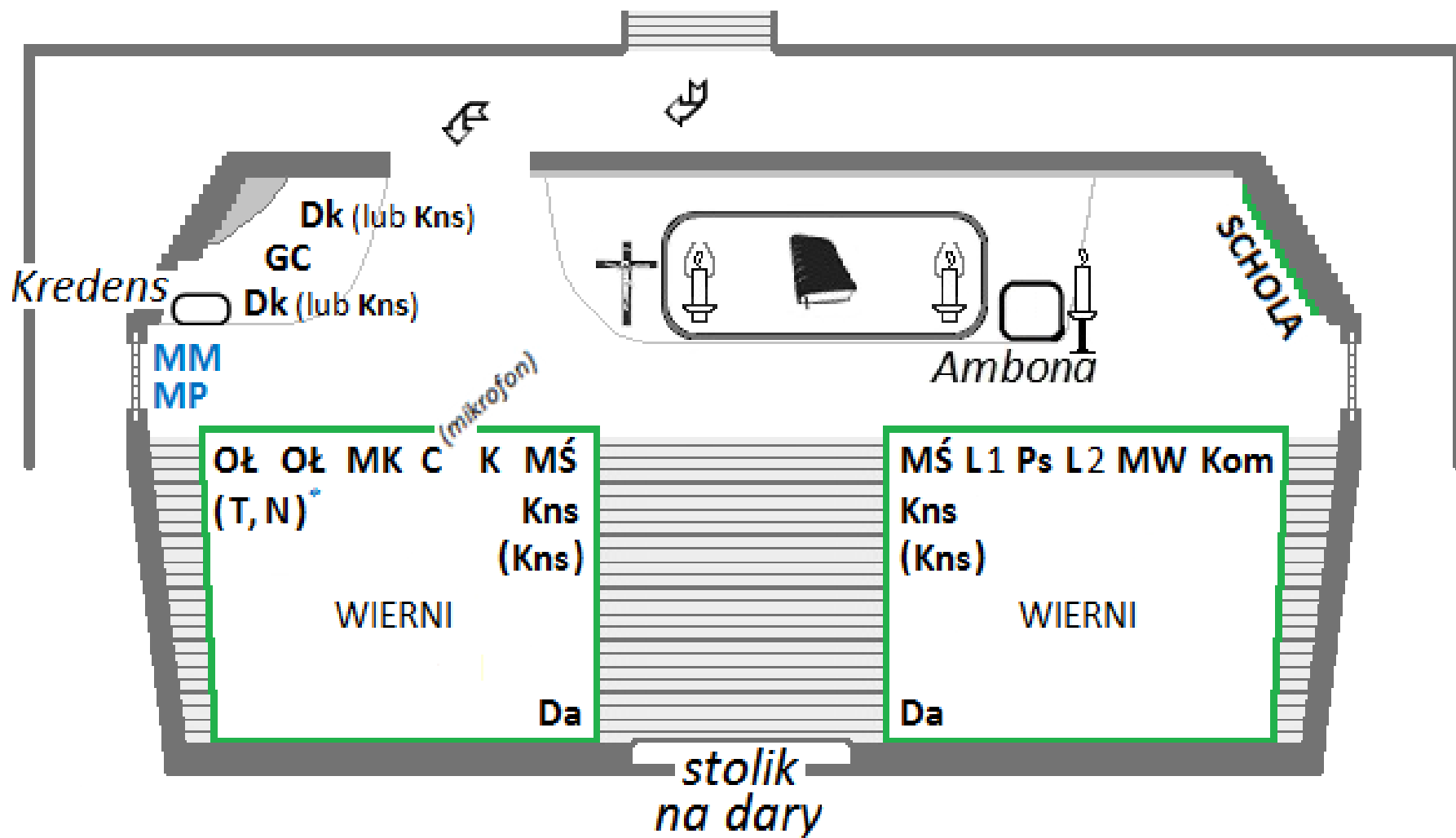

ZAJMOWANIE MIEJSC PRZEZ POSŁUGUJĄCYCH

WIECZERNIK ŚW. JANA PAWŁA II

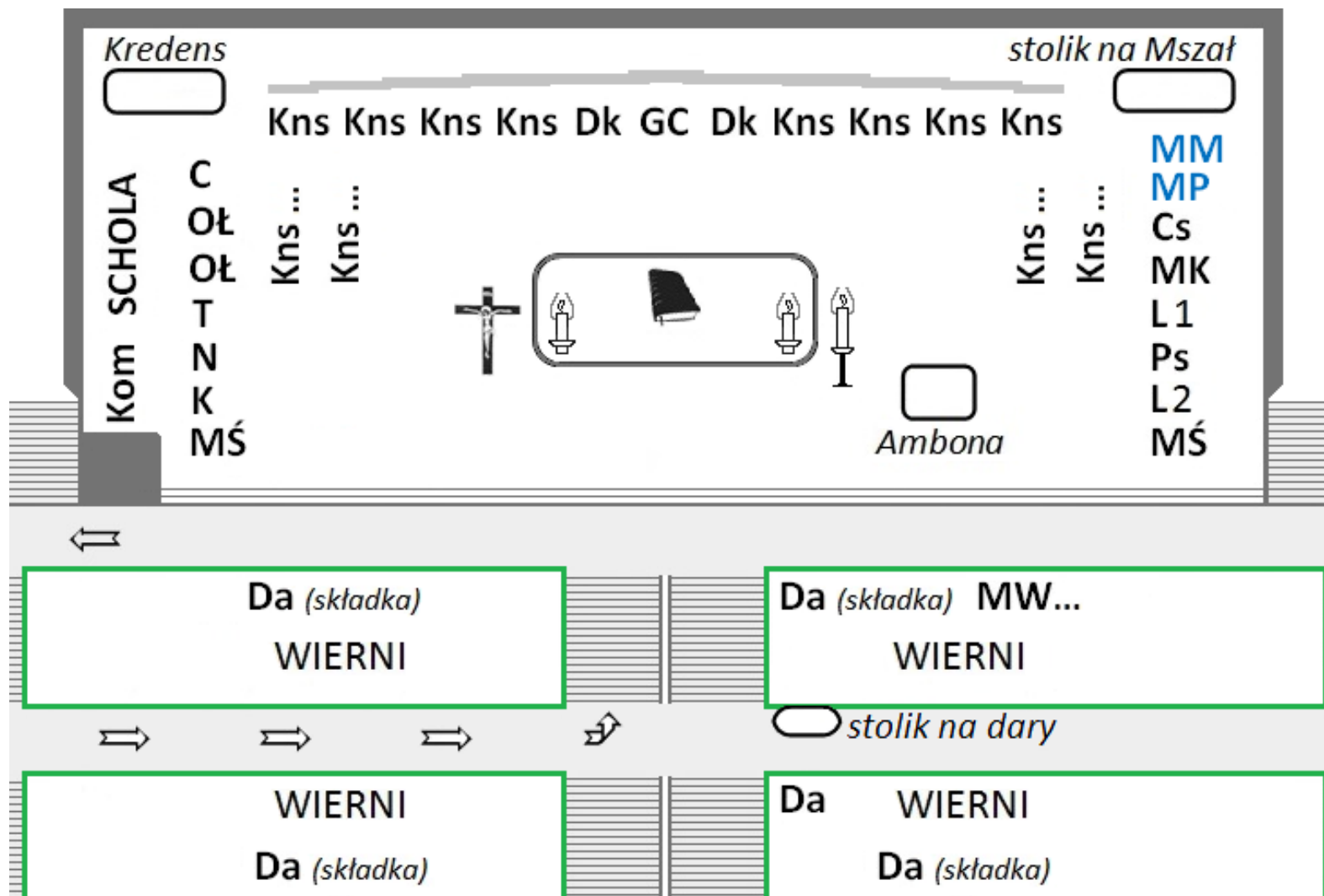

ZAJMOWANIE MIEJSC PRZEZ POSŁUGUJĄCYCH

KOŚCIÓŁ PARAFIALNY "DOLNY"

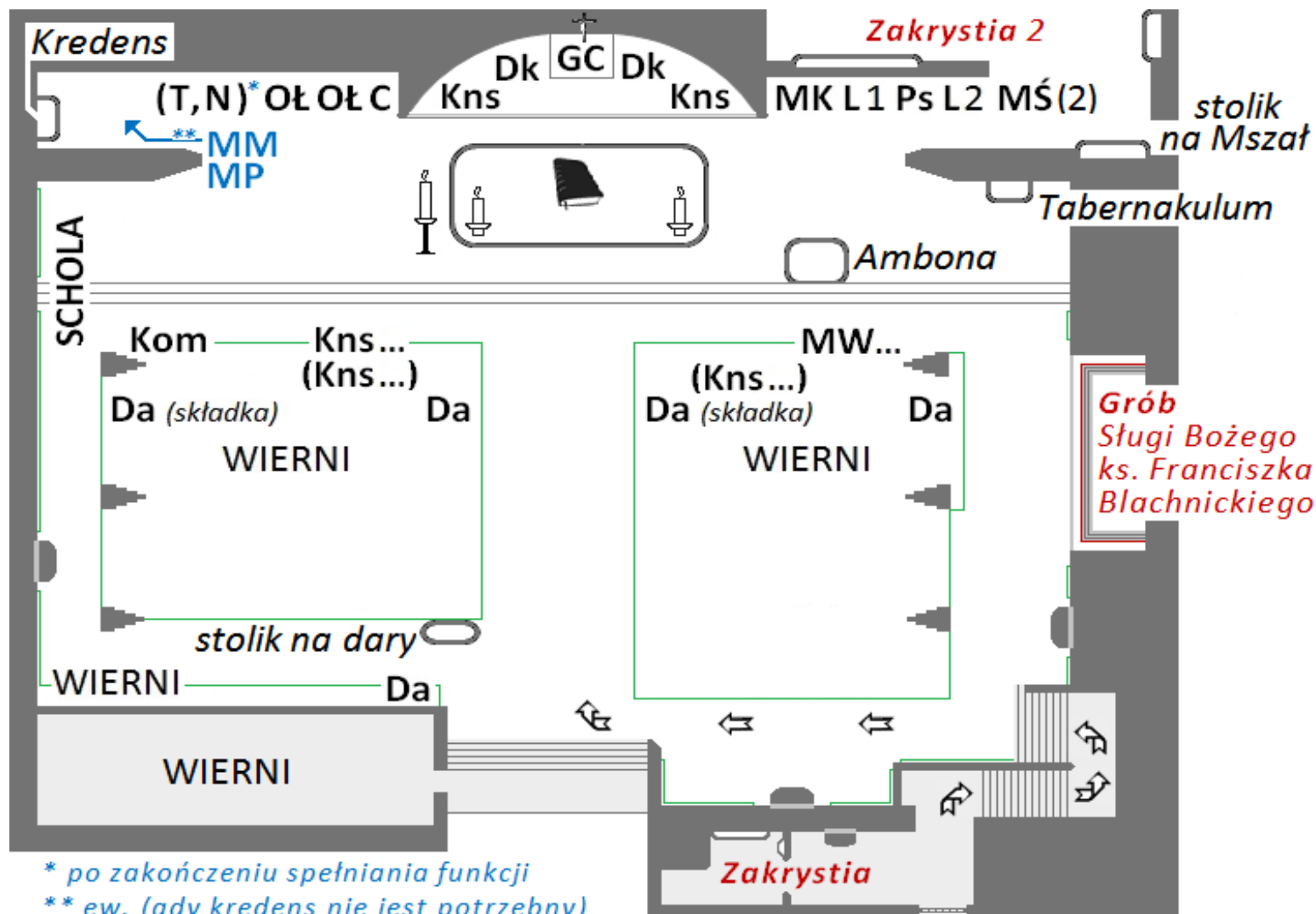

MODLITWY PRZED POSŁUGĄ I PO NIEJ DO INDYWIDUALNEGO ODMAWIANIA (W STOSOWNYM MIEJSCU I CZASIE)

Przyjdź, Duchu Święty!
Udziel mi łaski godnego pełnienia
zadań ministranta księgi
w świętej liturgii Kościoła,
a wszystkim zgromadzonemu udziel
daru łączenia osobistej modlitwy
z modlitwą Chrystusa.
Spraw, abyśmy umieli korzystać
ze skarbcza modlitw Kościoła,
zawartych w księgach liturgicznych.

Dzięki Ci, Duchu Święty,
za powołanie mnie
do pełnienia zadań
ministranta księgi
w świętej liturgii Kościoła.
Spraw, abym coraz lepiej
poznawał piękno
liturgicznej modlitwy
i umiał ukazać to piękno
moim braciom.

MODLITWY DLA WSZYSTKICH POSŁUGUJĄCYCH PRZED LITURGIĄ I PO NIEJ

**DLA POSŁUGUJĄCYCH W PREZBITERIUM
(PROWADZI CELEBRANS W ZAKRYSTII)**

**Oto za chwilę przystąpię
do ołtarza Bożego, do Boga,
który rozwesela młodość moją;
do świętej przystępuję służby,
chcę ją dobrze pełnić.
Proszę Cię, Panie Jezu, o łaskę
skupienia, by myśli moje były
przy Tobie, by oczy moje
były zwrócone na ołtarz,
a serce moje oddane tylko Tobie.
Amen.**

**Boże, którego dobroć
powołała mnie do Twojej służby,
spraw, bym uświęcony
uczestnictwem
w Twych tajemnicach,
przez dzień dzisiejszy
i całe me życie
szedł tylko drogą zbawienia,
przez Chrystusa,
Pana naszego.
Amen.**

ŹRÓDŁA

- DOKUMENTY STOLICY APOSTOLSKIEJ I EPISKOPATU POLSKI:
liturgia.episkopat.pl
- NAJNOWSZE DOKUMENTY KOŚCIOŁA POLSKIEGO O LITURGII:
pomocniczy.diecezja.swidnica.pl/index.php/liturgia
- OGÓLNE WPROWADZENIE DO MSZAŁU RZYMSKIEGO
- WSKAZANIA EPISKOPATU POLSKI PO OGŁOSZENIU NOWEGO WYDANIA OGÓLNEGO WPROWADZENIA DO MSZAŁU RZYMSKIEGO
- CEREMONIAŁ POSŁUG LITURGICZNYCH
- KATECHIZM SŁUŻBY LITURGICZNEJ – wersja drukowana, jak również strona internetowa zawierająca więcej materiałów dotyczących tej i innych funkcji liturgicznych:
www.oaza.pl/cdl/ksl/



Centralna Diakonia Liturgiczna

Ruchu Światło-Życie



www.oaza.pl/cdl/

mail: sekretariat.cdl@gmail.com