

Ceremoniał Centrum Ruchu Światło-Życie w Krościenku nad Dunajcem



LEKTOR

oprac. Wojciech Kosmowski, Patrycja Kulczewska
Centralna Diakonia Liturgiczna Ruchu Światło-Życie

OGÓLNE ZASADY

Każdy posługujący w liturgii:

- pamięta, że uczestniczy w misterium i ma innych do niego prowadzić
- przygotowuje się do swoich zadań poprzez modlitwę, refleksję nad swoimi czynnościami, udział w próbie służby liturgicznej
- wszystko przygotowuje przed celebracją i po niej zanoszą wszystko do zakrystii (lub zostawia na swoich miejscach w prezbiterium)

ZADANIA LEKTORA

- Odczytuje lekcje poprzedzające Ewangelię
- Jeśli nie ma psalterzysty może wykonać psalm
- Gdy nie ma diakona może on wygłosić intencje modlitwy powszechnej
- jeśli nie ma śpiewu na wejście i Komunię, a wierni nie recytują antyfon lektor może je wygłosić



ZADANIA LEKTORA

- **Przed liturgią lektor powinien kilkakrotnie głośno odczytać lekcję, by wychwycić ewentualne pułapki językowe**
- **przed rozpoczęciem czytania czeka aż skończy się poprzednia akcja liturgiczna (np. gdy wszyscy usiądą po kolekcje oraz po komentarzu – jeśli ten ostatni jest przewidziany)**
- **Sposób czytania tekstów biblijnych:**
 - **wyraźnie, wg reguł poprawnej dykcji,**
 - **z ukazaniem ich obiektywnej treści,**
 - **bez aktorskiej interpretacji**
- **pomocne w przygotowaniu do posługi mogą być czytania ze znakami dla lektorów – są one czasowo dostępne w Internecie**

WSKAZÓWKI PRAKTYCZNE

Przygotowując czytanie należy zwrócić uwagę na następujące elementy:

- tempo czytania,
- przerwy,
- akcenty (gramatyczny i logiczny),
- intonacja,
- artykulacja,
- dykcja,
- odpowiednie ustawienie mikrofonu.

Szczegółowe ich omówienie znajduje się w opracowaniu ks. Władysława Basisty „Ogólne zasady wymowy i poprawnego czytania” dostępnym pod linkiem: <https://tiny.pl/96bvd>



DO PRZYGOTOWANIA

- na ambonie lekcjonarz z zaznaczeniem w odpowiednim miejscu

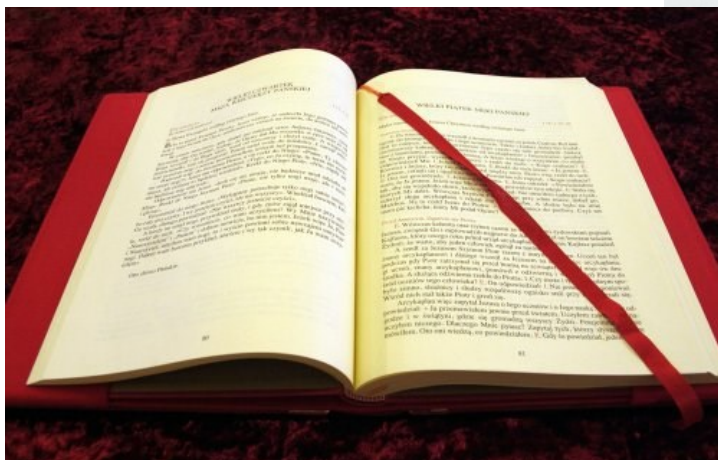

- w zakrystii Ewangeliarz z zaznaczoną właściwą Ewangelią

MIEJSCE W PROCESJACH

- **jeśli nie ma diakona I lektor niesie Ewangeliarz, idzie przed koncelebransami**



- **lektorzy pełniący tę funkcję jednorazowo zajmują miejsca w pobliżu ambony**

USTAWIENIE W PROCESJACH I ZAJMOWANIE MIEJSC PRZEZ POSŁUGUJĄCYCH

Na kolejnych stronach znajdują się schematy przedstawiające ustawienia w procesjach oraz zajmowanie miejsc przez poszczególnych posługujących.

Mają one charakter orientacyjny – w zależności od liczby wiernych oraz liczby koncelebransów miejsca te mogą się zmieniać.

Należy jednak **zachować ogólną zasadę, by posługujący siedzieli w pobliżu miejsca spełniania swoich funkcji.**

Na wszystkich schematach zaznaczono miejsca dla MM i MP – dotyczą one celebracji, którym przewodniczy biskup.

USTAWIENIE W PROCESJACH I ZAJMOWANIE MIEJSC PRZEZ POSŁUGUJĄCYCH

STOSOWANE SKRÓTY:

GC – *główny celebrans*

Kns – *koncelebrans*

C – *ceremoniarz*

K (lub +) – *ministrant krzyża*

T – *turyferariusz*

N – *nawikulariusz*

MK – *ministrant księgi*

MŚ – *ministrant światła*

OŁ – *ministrant ołtarza*

L 1, 2 – *lektor (czytanie 1, 2)*

MW – *modlitwa wiernych*

Kom – *komentator*

Ps – *psałterzysta*

MM i MP – *ministranci
mitry i pastorału*

... – miejsca do wykorzystania przez innych posługujących

MIEJSCA W PROCESJACH

	Kns ...	C	L 1	OŁ	MŚ	
GC		Dk	Ps		+	N* T* →
	Kns ...	MK	L 2	OŁ	MŚ	

GDY CELEBRACJI PRZEWODNICZY BISKUP:

MP	Cs	Kns ...	L 1	OŁ	MŚ	
	Bp	Dk**	Ps		+	N* T* →
MM	MK	Kns ...	L 2	OŁ	MŚ	

* *procesja wyjścia ma ten sam porządek, z tym, że T i N nie niosą kadzidła, idą więc za krzyżem*

** *drugi Dk (jeśli jest) idzie przy Bp.*

ZAJMOWANIE MIEJSC PRZEZ POSŁUGUJĄCYCH

KAPLICA CHRYSYTA SŁUGI

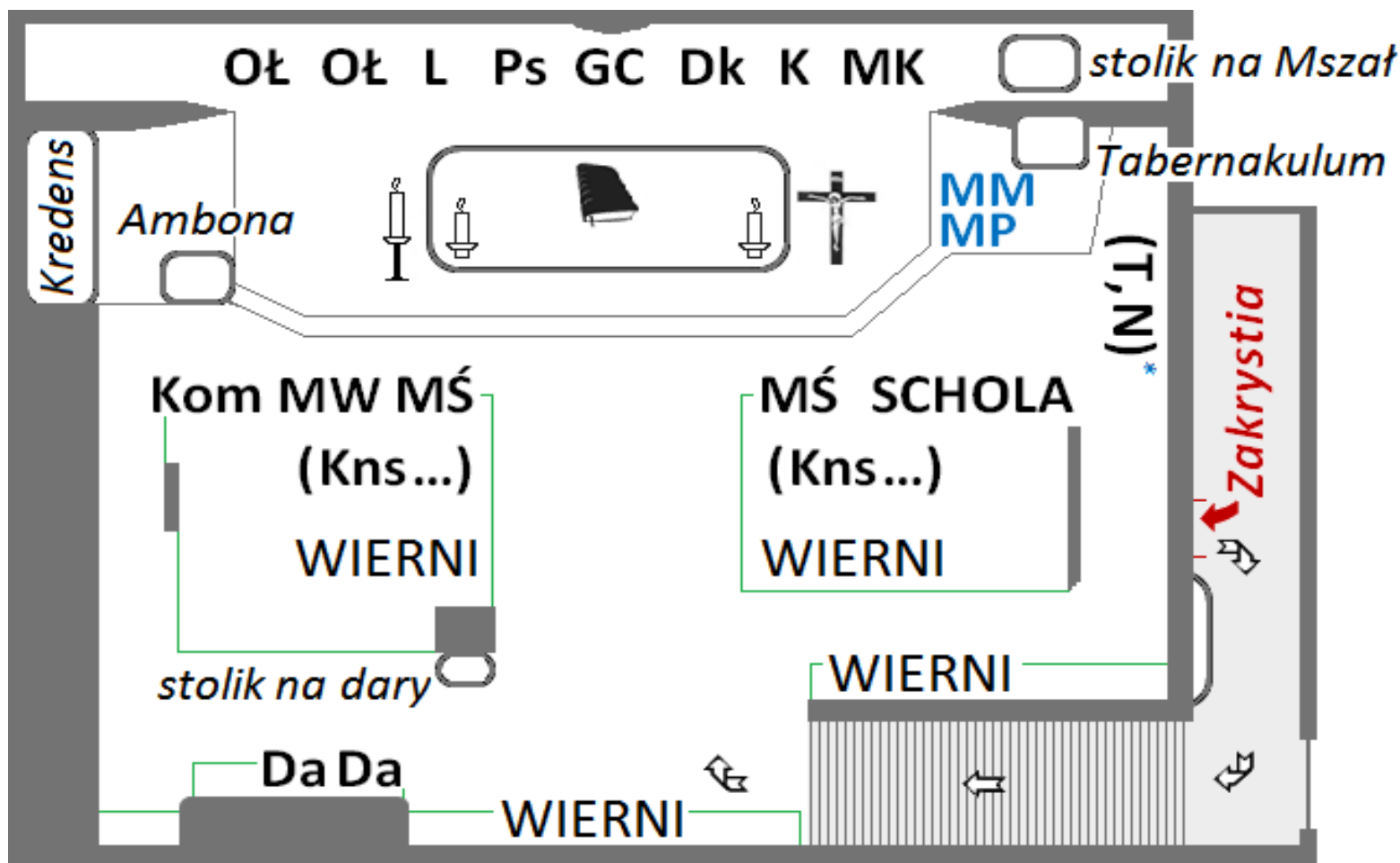

* po zakończeniu spełniania funkcji

ZAJMOWANIE MIEJSC PRZEZ POSŁUGUJĄCYCH

NAMIOT ŚWIATŁA

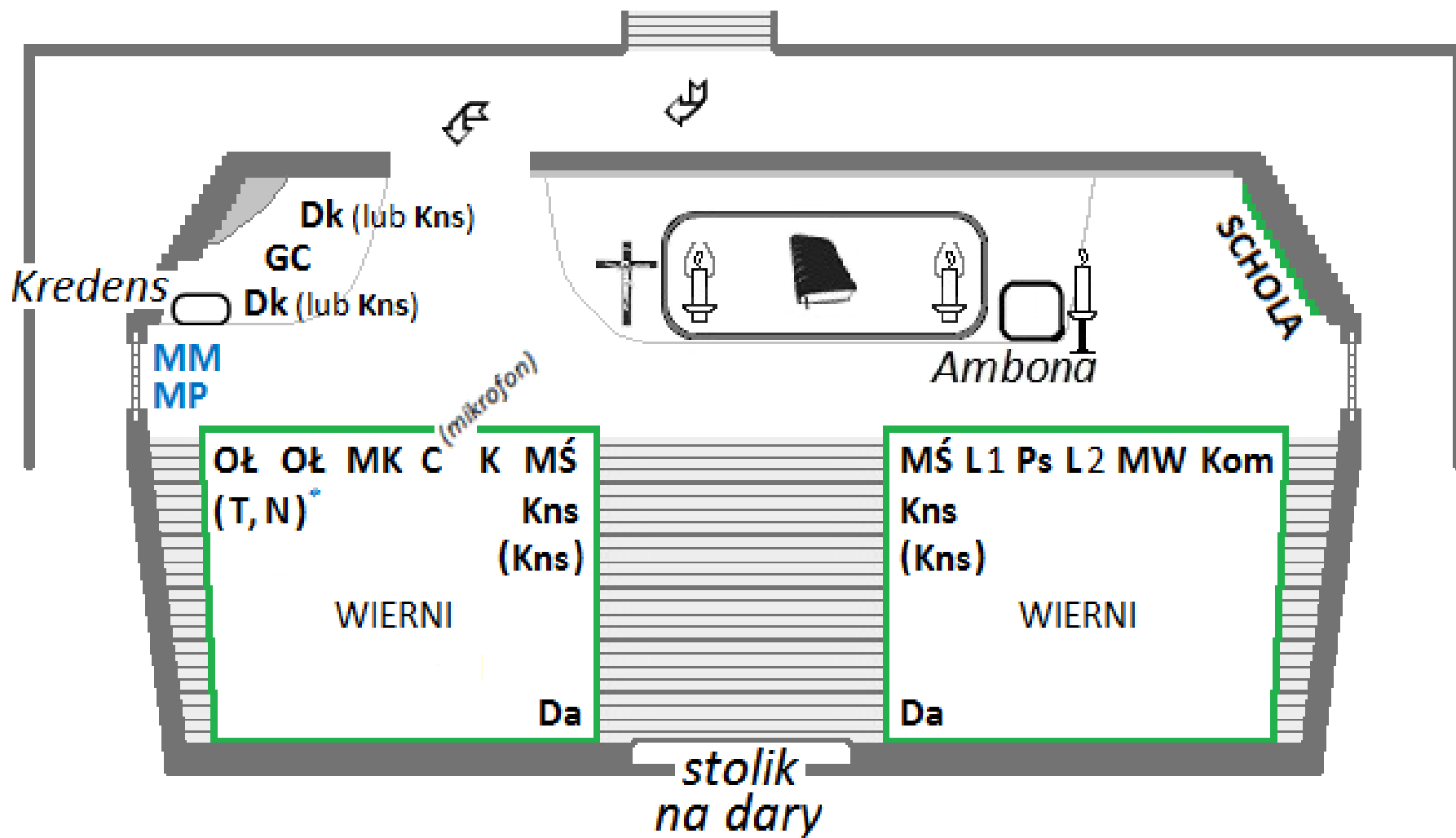

ZAJMOWANIE MIEJSC PRZEZ POSŁUGUJĄCYCH

WIECZERNIK ŚW. JANA PAWŁA II

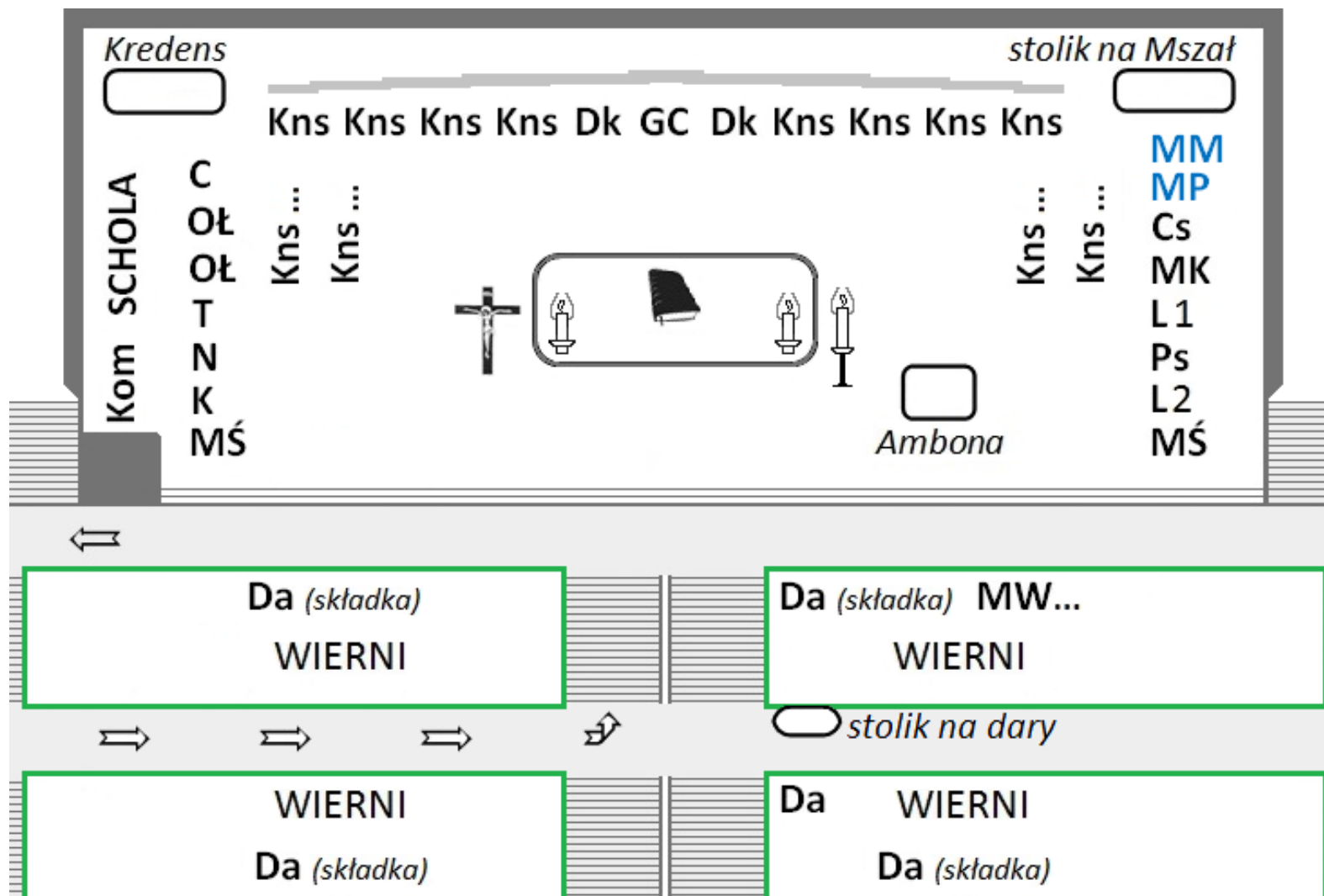

ZAJMOWANIE MIEJSC PRZEZ POSŁUGUJĄCYCH

KOŚCIÓŁ PARAFIALNY "DOLNY"

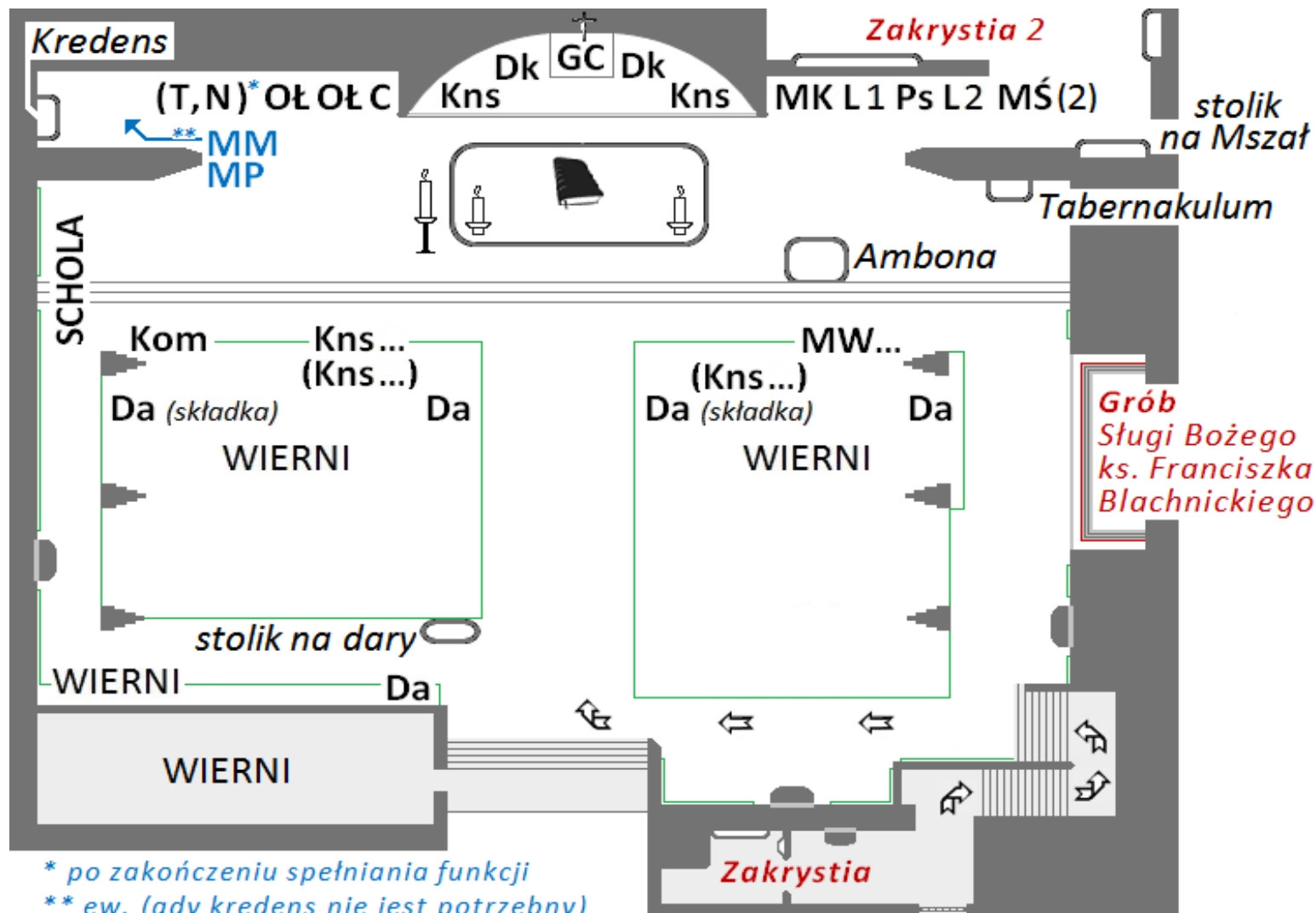

MODLITWY PRZED POSŁUGĄ I PO NIEJ DO INDYWIDUALNEGO ODMAWIANIA (W STOSOWNYM MIEJSCU I CZASIE)

Przyjdź, Duchu Święty!
Udziel mi łaski godnego
głoszenia słowa Bożego,
a wszystkim zgromadzonym
na liturgii udziel daru
przyjęcia tego słowa
w swoim sercu.
Naucz nas wiernie pełnić
wolę Ojca niebieskiego.

Dzięki Ci, Duchu Święty,
za powołanie mnie
do głoszenia słowa Bożego
w świętej liturgii Kościoła.
Spraw, abym gorliwie
wprowadzał słowo w czyn
i był jego świadkiem
wobec innych ludzi.

MODLITWY DLA WSZYSTKICH POSŁUGUJĄCYCH PRZED LITURGIĄ I PO NIEJ

**DLA POSŁUGUJĄCYCH W PREZBITERIUM
(PROWADZI CELEBRANS W ZAKRYSTII)**

**Oto za chwilę przystąpię
do ołtarza Bożego, do Boga,
który rozwesela młodość moją;
do świętej przystępuję służby,
chcę ją dobrze pełnić.
Proszę Cię, Panie Jezu, o łaskę
skupienia, by myśli moje były
przy Tobie, by oczy moje
były zwrócone na ołtarz,
a serce moje oddane tylko Tobie.
Amen.**

**Boże, którego dobroć
powołała mnie do Twojej służby,
spraw, bym uświęcony
uczestnictwem
w Twych tajemnicach,
przez dzień dzisiejszy
i całe me życie
szedł tylko drogą zbawienia,
przez Chrystusa,
Pana naszego.
Amen.**

ŹRÓDŁA

- DOKUMENTY STOLICY APOSTOLSKIEJ I EPISKOPATU POLSKI:
liturgia.episkopat.pl
- NAJNOWSZE DOKUMENTY KOŚCIOŁA POLSKIEGO O LITURGII:
pomocniczy.diecezja.swidnica.pl/index.php/liturgia
- OGÓLNE WPROWADZENIE DO MSZAŁU RZYMSKIEGO
- WSKAZANIA EPISKOPATU POLSKI PO OGŁOSZENIU NOWEGO WYDANIA OGÓLNEGO WPROWADZENIA DO MSZAŁU RZYMSKIEGO
- CEREMONIAŁ POSŁUG LITURGICZNYCH
- WPROWADZENIE DO LEKCJONARZA MSZALNEGO
- KATECHIZM SŁUŻBY LITURGICZNEJ – wersja drukowana, jak również strona internetowa zawierająca więcej materiałów dotyczących tej i innych funkcji liturgicznych:

www.oaza.pl/cdl/ksl/



Centralna Diakonia Liturgiczna

Ruchu Światło-Życie



www.oaza.pl/cdl/

mail: sekretariat.cdl@gmail.com