

Ceremoniał Centrum Ruchu Światło-Życie w Krościenku nad Dunajcem



MIEJSCA CELEBRACJI

oprac. Wojciech Kosmowski, Patrycja Kulczewska
Centralna Diakonia Liturgiczna Ruchu Światło-Życie

USTAWIENIE W PROCESJACH I ZAJMOWANIE MIEJSC PRZEZ POSŁUGUJĄCYCH

W niniejszym opracowaniu znajdują się **schematy** przedstawiające ustawienia w procesjach oraz zajmowanie miejsc przez poszczególnych posługujących.

Mają one **charakter orientacyjny** – w zależności od liczby wiernych oraz liczby koncelebransów miejsca te mogą się zmieniać.

Należy jednak **zachować ogólną zasadę, by posługujący siedzieli w pobliżu miejsca spełniania swoich funkcji.**

Na wszystkich schematach zaznaczono miejsca dla **MM** i **MP** – dotyczą one celebracji, którym przewodniczy biskup.

USTAWIENIE W PROCESJACH I ZAJMOWANIE MIEJSC PRZEZ POSŁUGUJĄCYCH

STOSOWANE SKRÓTY:

GC – *główny celebrans*

Kns – *koncelebrans*

C – *ceremoniarz*

K (lub +) – *ministrant krzyża*

T – *turyferariusz*

N – *nawikulariusz*

MK – *ministrant księgi*

MŚ – *ministrant światła*

OŁ – *ministrant ołtarza*

L 1, 2 – *lektor (czytanie 1, 2)*

MW – *modlitwa wiernych*

Kom – *komentator*

Ps – *psałterzysta*

MM i MP – *ministranci
mitry i pastorału*

... – miejsca do wykorzystania przez innych posługujących

MIEJSCA W PROCESJACH

	Kns ...	C	L 1	OŁ	MŚ	
GC		Dk	Ps	+		N* →
	Kns ...	MK	L 2	OŁ	MŚ	T*

GDY CELEBRACJI PRZEWODNICZY BISKUP:

MP	Cs	Kns ...	L 1	OŁ	MŚ	
		Bp	Dk**	Ps	+	N* →
MM	MK	Kns ...	L 2	OŁ	MŚ	T*

* procesja wyjścia ma ten sam porządek, z tym, że T i N nie niosą kadzidła, idą więc za krzyżem

** drugi Dk (jeśli jest) idzie przy Bp.

ZAJMOWANIE MIEJSC PRZEZ POSŁUGUJĄCYCH

KAPLICA CHRYSYTA SŁUGI

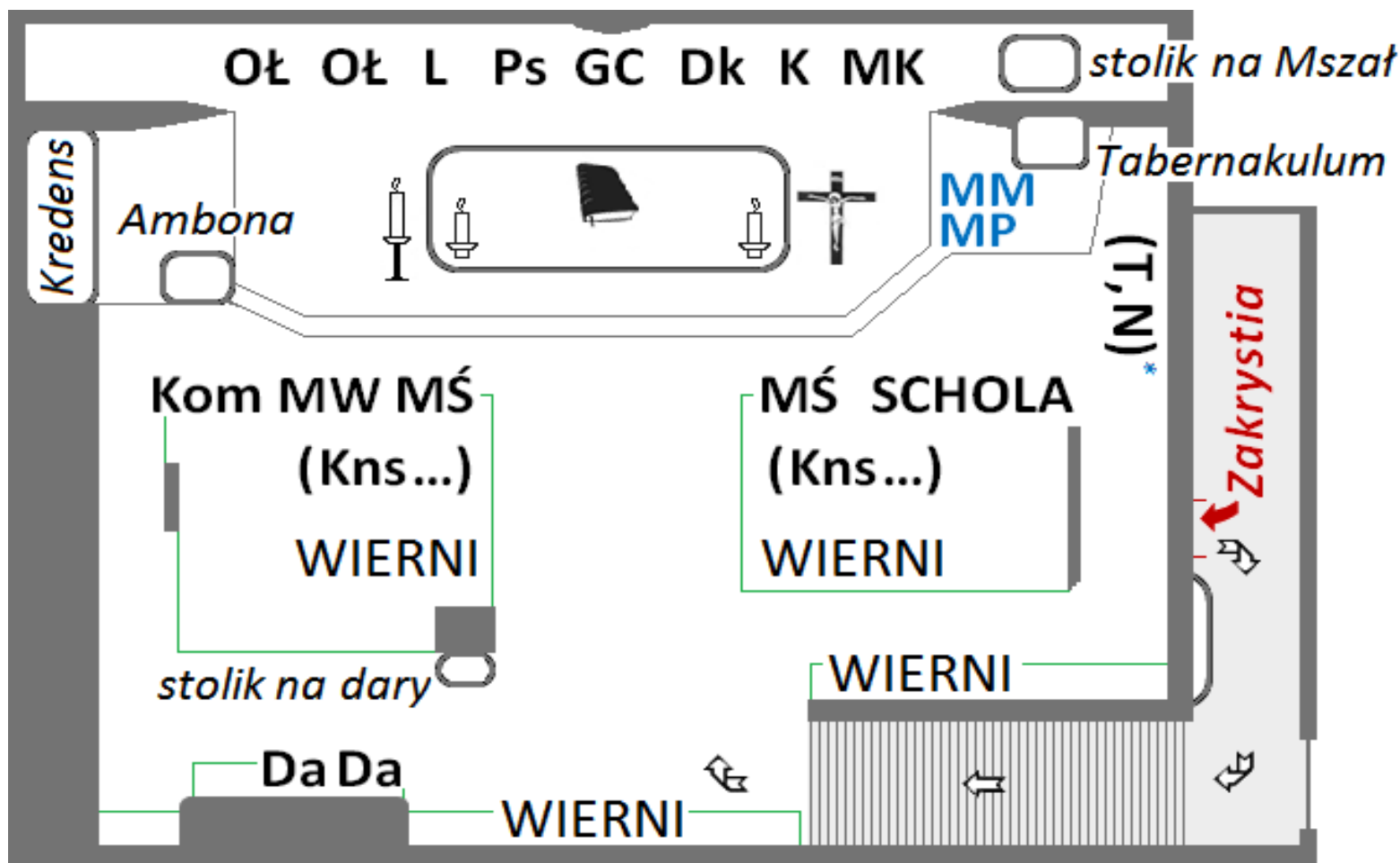

* po zakończeniu spełniania funkcji

ZAJMOWANIE MIEJSC PRZEZ POSŁUGUJĄCYCH

NAMIOT ŚWIATŁA

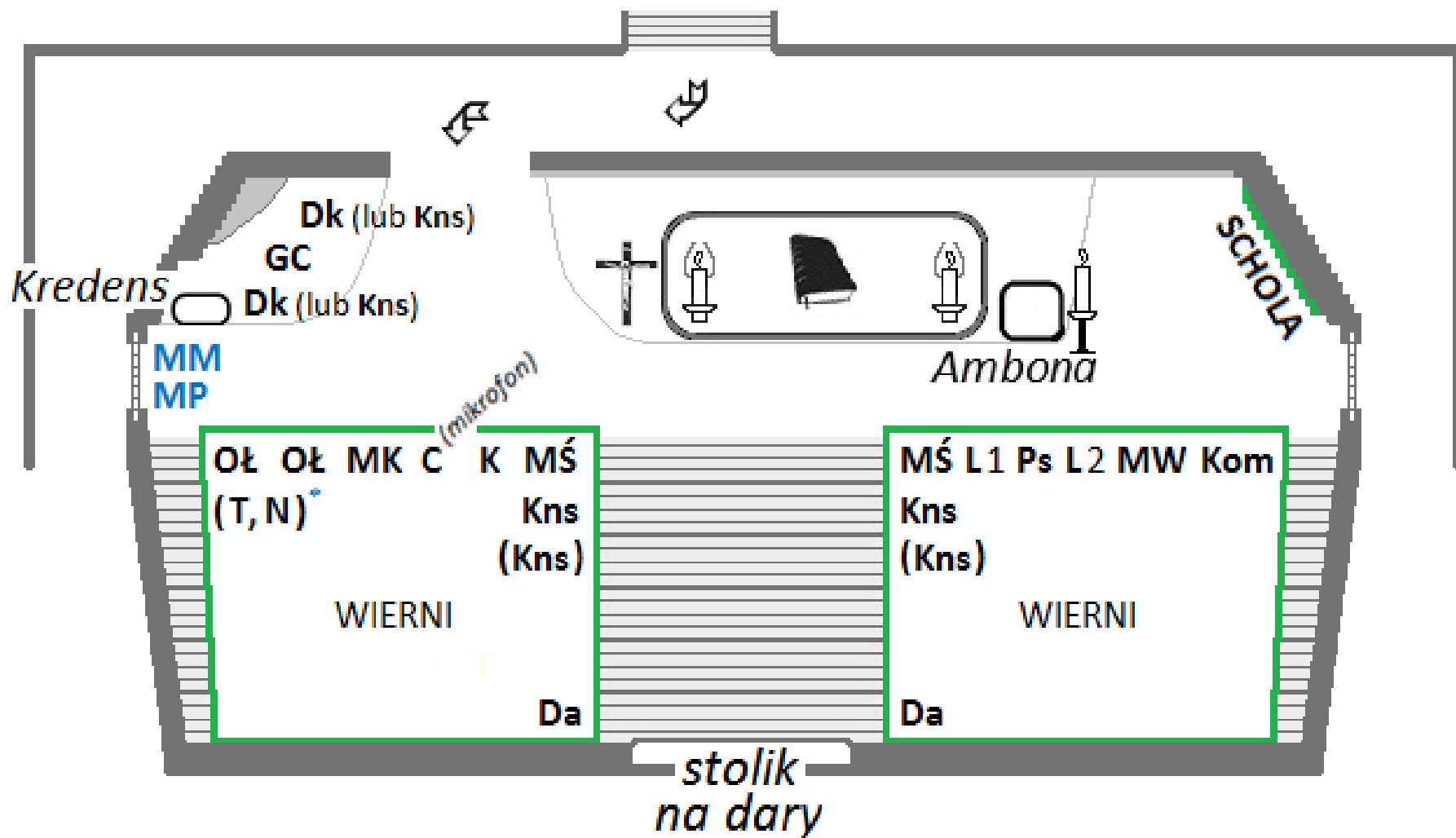

ZAJMOWANIE MIEJSC PRZEZ POSŁUGUJĄCYCH

WIECZERNIK ŚW. JANA PAWŁA II

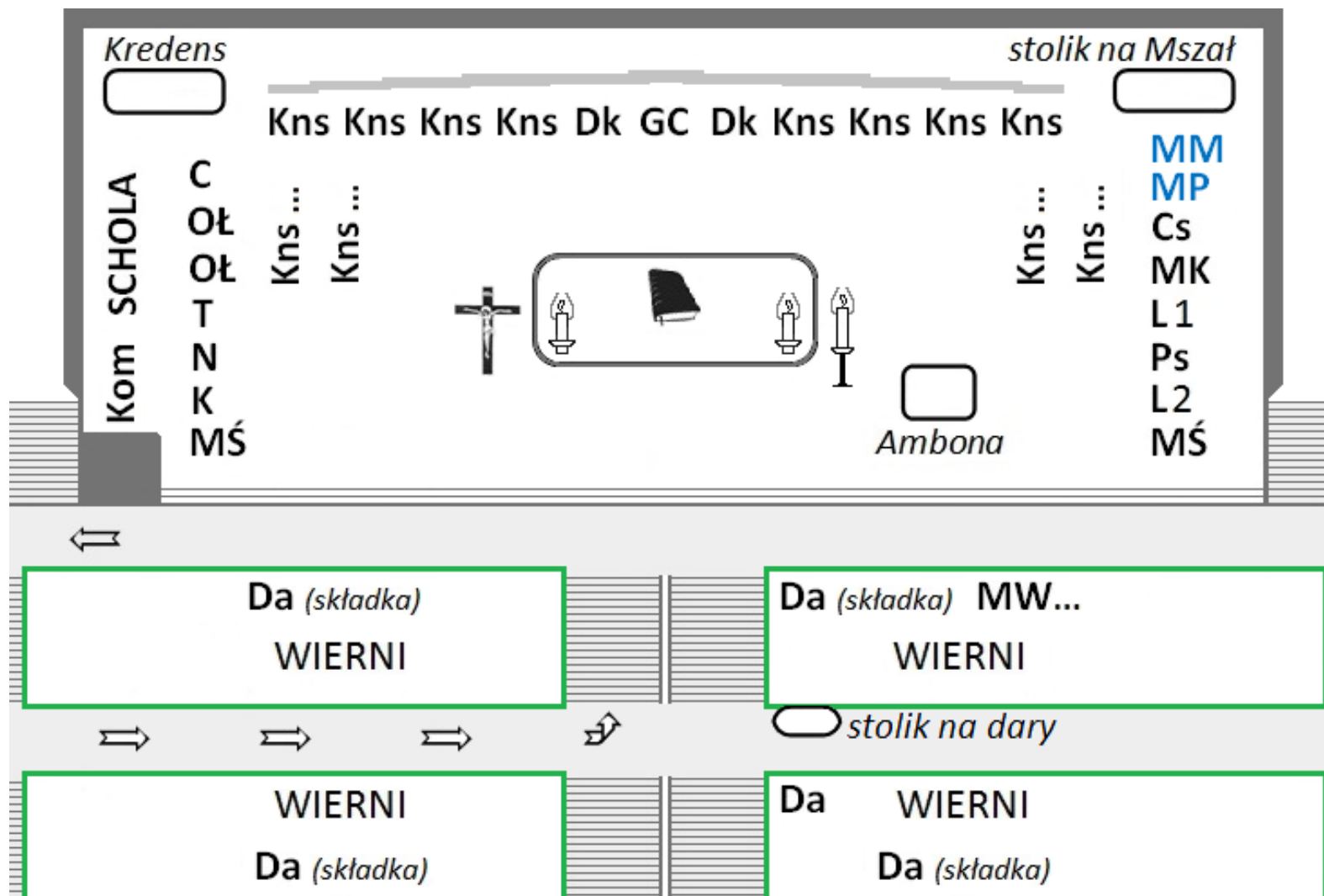

ZAJMOWANIE MIEJSC PRZEZ POSŁUGUJĄCYCH

KOŚCIÓŁ PARAFIALNY "DOLNY"

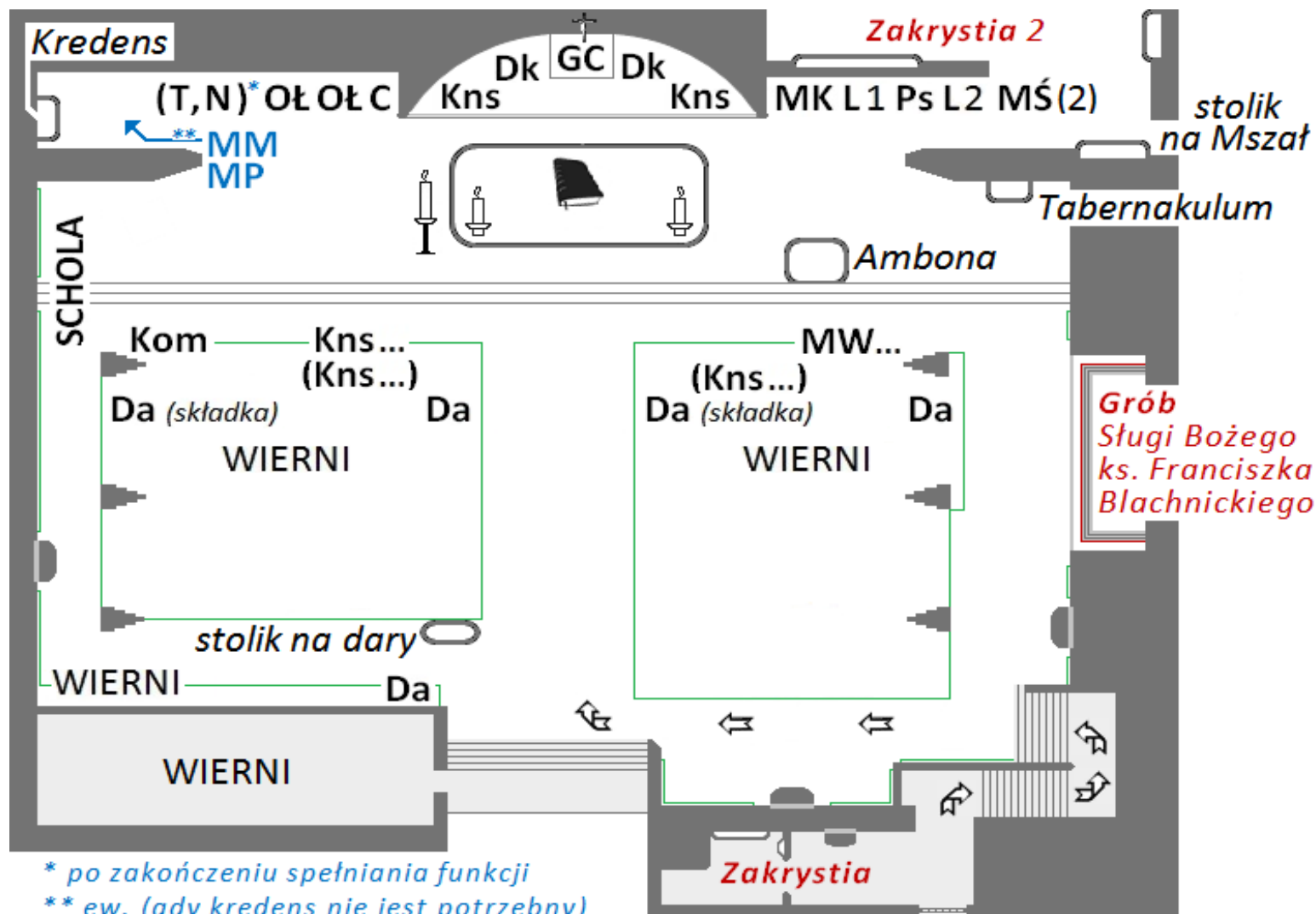



Centralna Diakonia Liturgiczna

Ruchu Światło-Życie



www.oaza.pl/cdl/

mail: sekretariat.cdl@gmail.com