

Ceremoniał Centrum Ruchu Światło-Życie w Krościenku nad Dunajcem



MINISTRANCI MITRY I PASTORAŁU

oprac. Wojciech Kosmowski, Patrycja Kulczewska
Centralna Diakonia Liturgiczna Ruchu Światło-Życie

OGÓLNE ZASADY

Każdy posługujący w liturgii:

- pamięta, że uczestniczy w misterium i ma innych do niego prowadzić
- przygotowuje się do swoich zadań poprzez modlitwę, refleksję nad swoimi czynnościami, udział w próbie służby liturgicznej
- wszystko przygotowuje przed celebracją i po niej zanoszą wszystko do zakrystii (lub zostawia na swoich miejscach w prezbiterium)

MITRA I PASTORAŁ

SĄ TO INSYGNIA BISKUPIE.

- **Mitra** - wysokie liturgiczne nakrycie głowy; prawo noszenia mitry posiadają biskupi, opaci, oraz za zgodą papieża kardynałowie, którzy nie przyjęli sakry biskupiej.
- **Pastorał** (łac. „kij pasterski”) to atrybut biskupów, opatów - długa, zdobiona laska o ślimakowato zwiniętym zakończeniu, nazywanym kurwaturą. Biskup może używać pastorału tylko na terenie diecezji, do której jest przypisany. Metropolita – na terenie metropolii. W pozostałych przypadkach muszą na to uzyskać zgodę ordynariusza miejscowego.
- Gdy w czasie liturgii biskup w danej chwili nie używa tych insygniów wówczas **insygniarze** (ministranci mitry i pastorału) przytrzymują je przez welon naramienny.
- **Mitrę i pastorał podaje i odbiera od biskupa jego kapelan, diakon lub też ceremoniarz.** Przed liturgią należy z nimi uzgodnić, w których momentach będzie potrzebna mitra i pastorał.

UŻYWANIE MITRY I PASTORAŁU PODCZAS MSZY ŚW. POD PRZEWODNICTWEM BISKUPA cz. 1

Procesja wejścia i obrzędy wstępne

- w zakrystii ksiądz biskup otrzymuje mitrę od jednego z diakonów
- po nasypaniu kadzidła i uczynienia znaku krzyża ksiądz biskup otrzymuje pastorał
- po dojściu do ołtarza, a przed oddaniem czci ołtarzowi (oraz przed ucałowaniem ołtarza) oddaje pastorał i mitrę

Liturgia słowa

- po przyjęciu postawy siedzącej po kolekcie biskup może otrzymać mitrę
- po zasypaniu kadzidła i błogosławieństwie biskup wstaje i oddaje mitrę
- po uczynieniu potrójnego znaku krzyża przed Ewangelią biskup otrzymuje pastorał

UŻYWANIE MITRY I PASTORAŁU PODCZAS MSZY ŚW. POD PRZEWODNICTWEM BISKUPA CZ. 2



- homilię ksiądz biskup głosi mając mitrę i pastorał
- po zakończeniu homilii – jeśli nie następuje inny obrzęd opisany w Pontyfikale albo Rytuale Rzymskim – biskup oddaje mitrę i pastorał
- po zakończeniu modlitwy wiernych biskup siada zakładając mitrę

Liturgia eucharystyczna

- jeśli ksiądz biskup odbiera dary w miejscu innym niż katedra, to udaje się tam w mitrze
- po dojściu do ołtarza biskup zdejmuje mitrę
- po modlitwie nad darami diakon bierze puskę i oddaje ministrantowi
- po Komunii, gdy ksiądz biskup wróci do miejsca przewodniczenia otrzymuje puskę

UŻYWANIE MITRY I PASTORAŁU PODCZAS MSZY ŚW. POD PRZEWODNICTWEM BISKUPA cz. 3

Obrzędy zakończenia

- po modlitwie po Komunii (i po ogłoszeniach – jeśli są) ksiądz biskup otrzymuje mitrę i pozdrawia lud słowami „Pan z wami”, po odpowiedzi ludu diakon może zwrócić się do wiernych słowami „Pochylcie głowy na błogosławieństwo” lub podobnymi, następnie biskup zwraca się do wiernych używając formuły z Mszału, Pontyfikału lub Rytuału Rzymskiego
- po odpowiedzi ludu „Amen”, a przed słowami „Niech was błogosławi Bóg Wszechmogący” biskup otrzymuje pastorał
- w zakrystii, po oddaniu czci krzyżowi i po pozdrowieniu ks. biskupa należy odebrać mitrę i pastorał

JEŚLI BISKUP JEST OBECNY NA LITURGII, ALE NIE SPRAWUJE EUCHARYSTII

- w zakrystii biskup otrzymuje mitrę i pastorał
- po dojściu do ołtarza, przed pokłonem albo przyklęknieniem biskup oddaje mitrę i pastorał
- podczas liturgii słowa obowiązują te same zasady jw.
- po modlitwie powszechnej biskup siada i otrzymuje mitrę, jeśli przyjmuje dary – robi to w mitrze albo bez niej
- jeśli odbywa się okadzenie to biskup jest okadzany po głównym celebransie – po zdjęciu mitry biskup wstaje do okadzenia
- przed błogosławieństwem końcowym biskup otrzymuje mitrę i pastorał

USTAWIENIE W PROCESJACH I ZAJMOWANIE MIEJSC PRZEZ POSŁUGUJĄCYCH

Na kolejnych stronach znajdują się schematy przedstawiające ustawienia w procesjach oraz zajmowanie miejsc przez poszczególnych posługujących.

Mają one charakter orientacyjny – w zależności od liczby wiernych oraz liczby koncelebransów miejsca te mogą się zmieniać.

Należy jednak **zachować ogólną zasadę, by posługujący siedzieli w pobliżu miejsca spełniania swoich funkcji.**

Na wszystkich schematach zaznaczono miejsca dla MM i MP – dotyczą one celebracji, którym przewodniczy biskup.

USTAWIENIE W PROCESJACH I ZAJMOWANIE MIEJSC PRZEZ POSŁUGUJĄCYCH

STOSOWANE SKRÓTY:

GC – *główny celebrans*

Kns – *koncelebrans*

C – *ceremoniarz*

K (lub +) – *ministrant krzyża*

T – *turyferariusz*

N – *nawikulariusz*

MK – *ministrant księgi*

MŚ – *ministrant światła*

OŁ – *ministrant ołtarza*

L 1, 2 – *lektor (czytanie 1, 2)*

MW – *modlitwa wiernych*

Kom – *komentator*

Ps – *psałterzysta*

MM i MP – *ministranci
mitry i pastorału*

... – miejsca do wykorzystania przez innych posługujących

MIEJSCA W PROCESJACH

	Kns ...	C	L 1	OŁ	MŚ	
GC		Dk	Ps		+	N* →
	Kns ...	MK	L 2	OŁ	MŚ	T*

GDY CELEBRACJI PRZEWODNICZY BISKUP:

MP	Cs	Kns ...	L 1	OŁ	MŚ	
		Bp	Dk**	Ps	+	N* →
MM	MK	Kns ...	L 2	OŁ	MŚ	T*

* procesja wyjścia ma ten sam porządek, z tym, że T i N nie niosą kadzidła, idą więc za krzyżem

** drugi Dk (jeśli jest) idzie przy Bp.

ZAJMOWANIE MIEJSC PRZEZ POSŁUGUJĄCYCH

KAPLICA CHRYSYTA SŁUGI

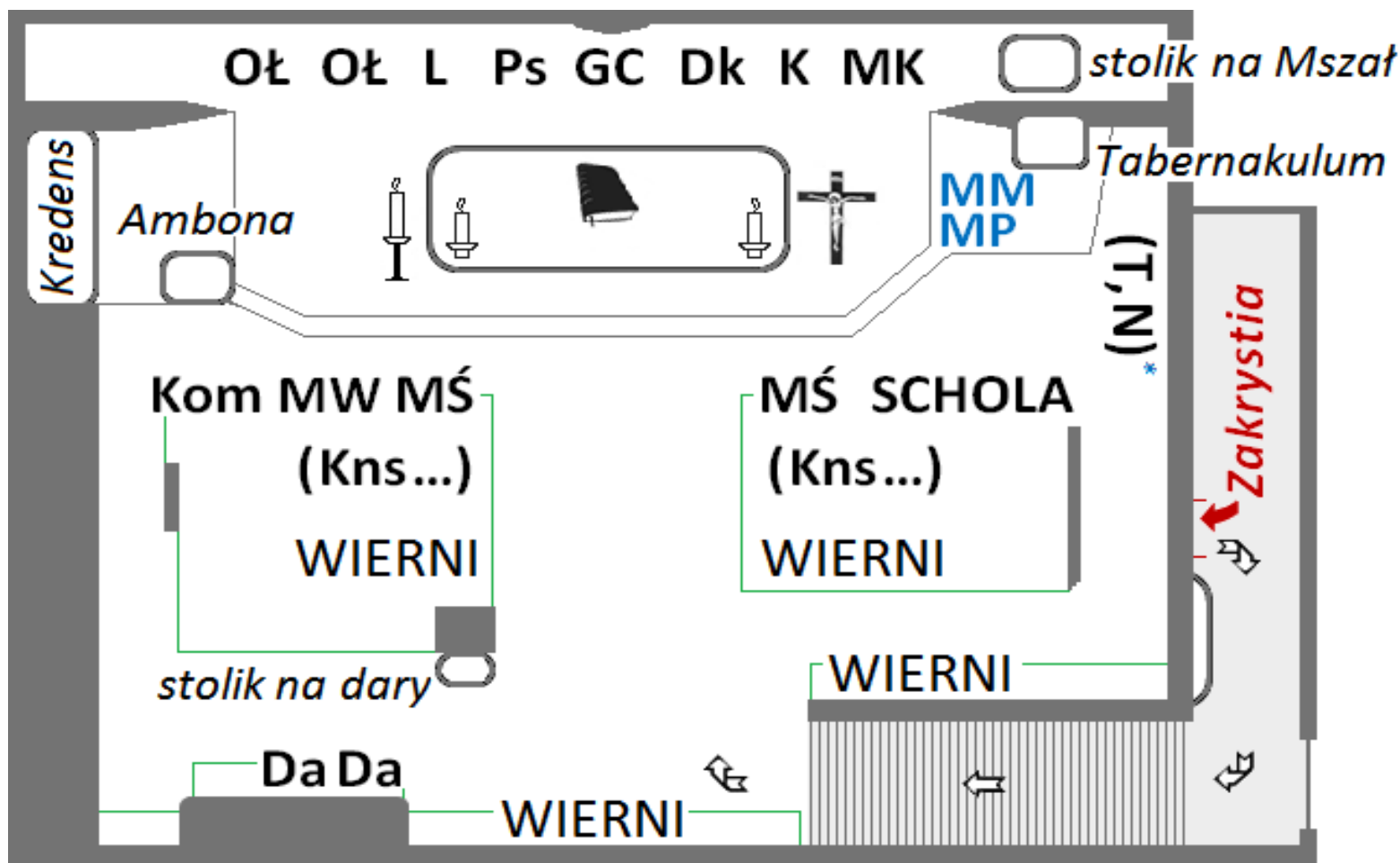

* po zakończeniu spełniania funkcji

ZAJMOWANIE MIEJSC PRZEZ POSŁUGUJĄCYCH

NAMIOT ŚWIATŁA

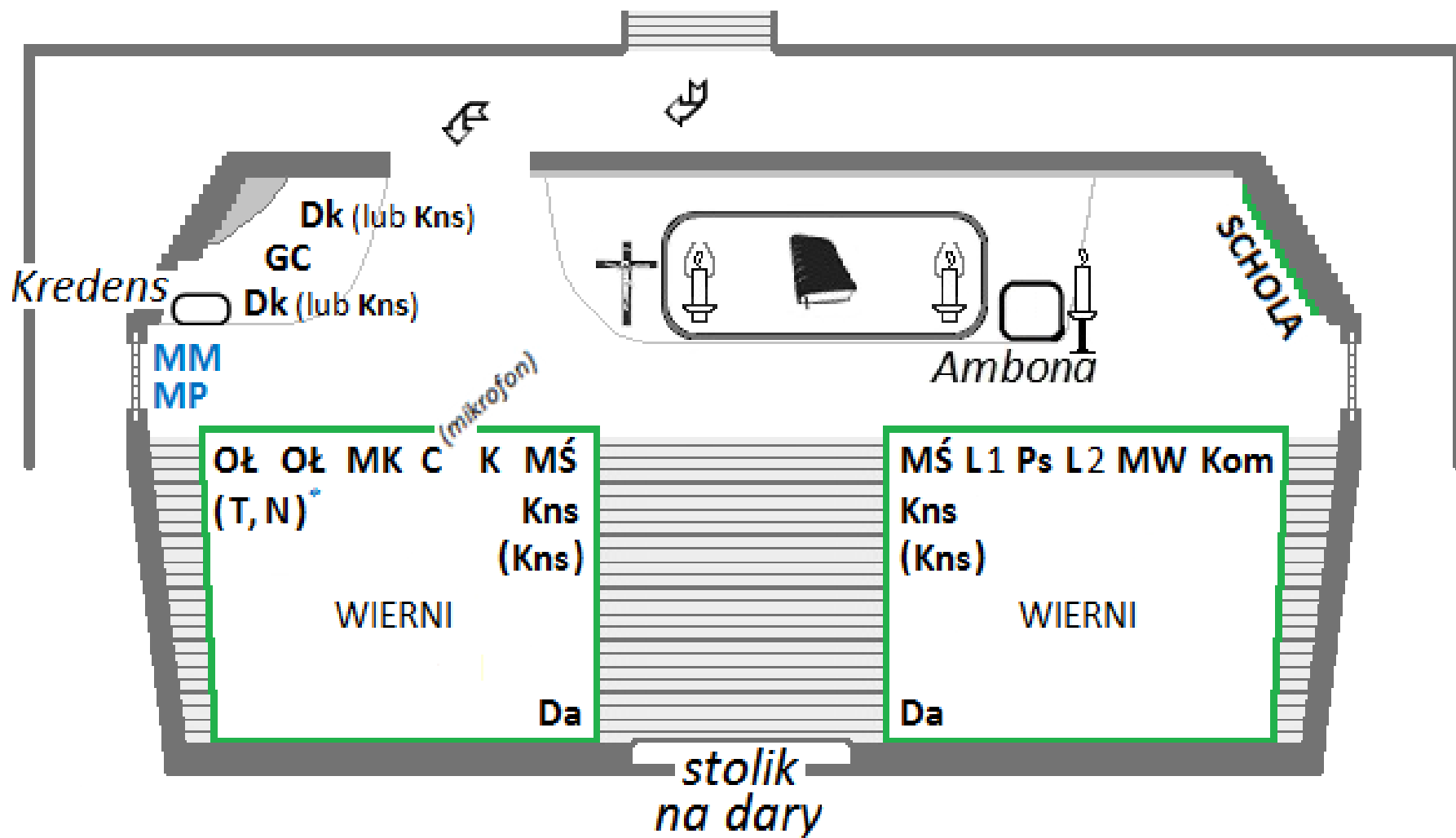

ZAJMOWANIE MIEJSC PRZEZ POSŁUGUJĄCYCH

WIECZERNIK ŚW. JANA PAWŁA II

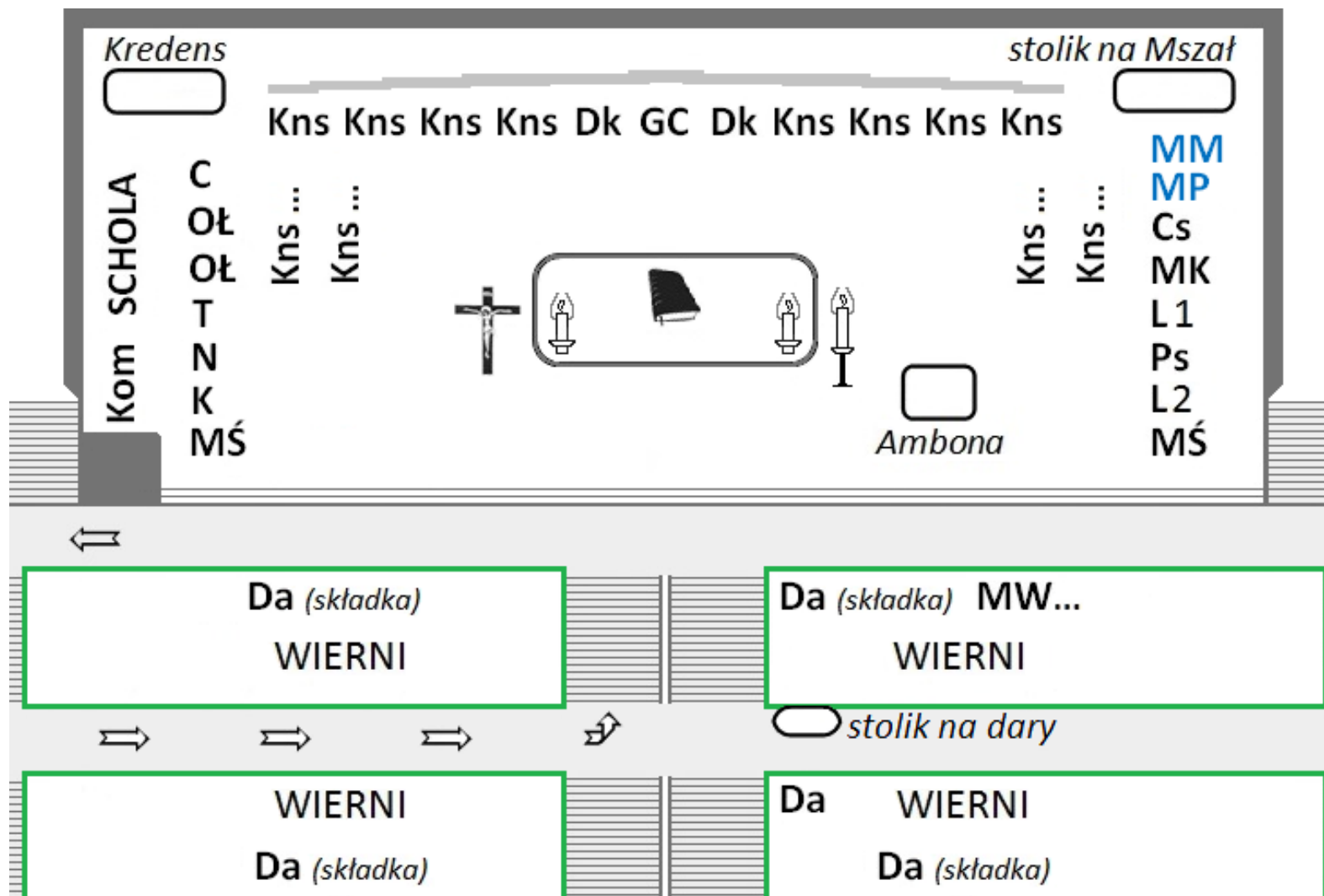

ZAJMOWANIE MIEJSC PRZEZ POSŁUGUJĄCYCH

KOŚCIÓŁ PARAFIALNY "DOLNY"

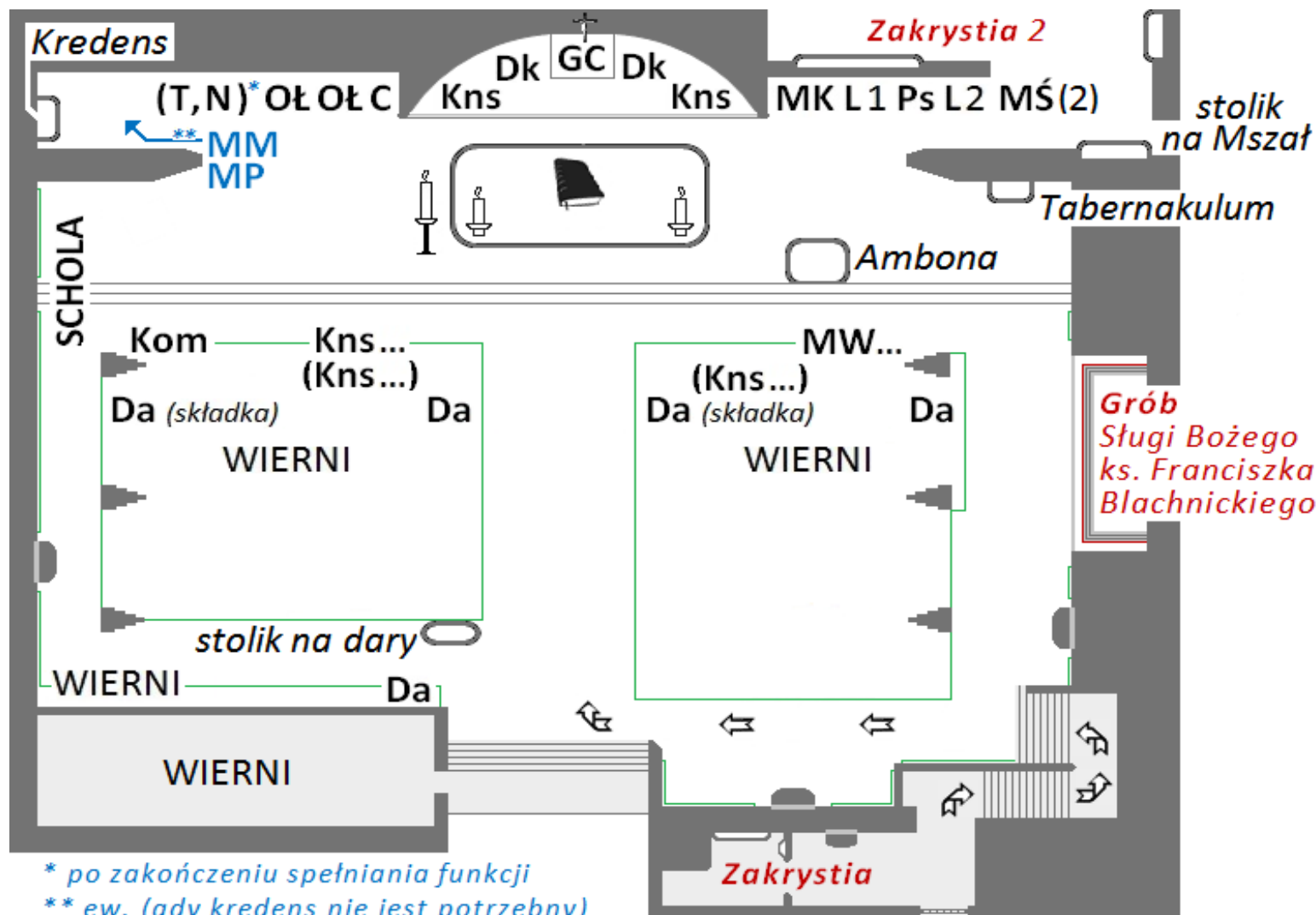

MODLITWY PRZED POSŁUGĄ I PO NIEJ

DO INDYWIDUALNEGO ODMAWIANIA

(W S T O S O W N Y M M I E J S C U I C Z A S I E)

Przyjdź, Duchu Święty!

**Udziel mi łaski godnego pełnienia
zadań ministranta mitry i pastorału
w świętej liturgii Kościoła,
a wszystkim zgromadzonym udziel
daru radości ze wspólnej celebracji
z biskupem, który jest następcą
Apostołów.**

**Spraw, abyśmy zgromadzeni wokół
pasterzy Kościoła, mieli jedno
serce i jednego ducha.**

**Dzięki Ci, Duchu Święty,
za powołanie mnie
do pełnienia zadań
ministranta mitry i pastorału
w świętej liturgii Kościoła.
Spraw, abym pamiętał
o swoim biskupie
wspierając go
modlitwą i ofiarą.**

MODLITWY DLA WSZYSTKICH POSŁUGUJĄCYCH PRZED LITURGIĄ I PO NIEJ

**DLA POSŁUGUJĄCYCH W PREZBITERIUM
(PROWADZI CELEBRANS W ZAKRYSTII)**

**Oto za chwilę przystąpię
do ołtarza Bożego, do Boga,
który rozwesela młodość moją;
do świętej przystępuję służby,
chcę ją dobrze pełnić.
Proszę Cię, Panie Jezu, o łaskę
skupienia, by myśli moje były
przy Tobie, by oczy moje
były zwrócone na ołtarz,
a serce moje oddane tylko Tobie.
Amen.**

**Boże, którego dobroć
powołała mnie do Twojej służby,
spraw, bym uświęcony
uczestnictwem
w Twych tajemnicach,
przez dzień dzisiejszy
i całe me życie
szedł tylko drogą zbawienia,
przez Chrystusa,
Pana naszego.
Amen.**

ŹRÓDŁA

- DOKUMENTY STOLICY APOSTOLSKIEJ I EPISKOPATU POLSKI:
liturgia.episkopat.pl
- NAJNOWSZE DOKUMENTY KOŚCIOŁA POLSKIEGO O LITURGII:
pomocniczy.diecezja.swidnica.pl/index.php/liturgia
- OGÓLNE WPROWADZENIE DO MSZAŁU RZYMSKIEGO
- WSKAZANIA EPISKOPATU POLSKI PO OGŁOSZENIU NOWEGO WYDANIA OGÓLNEGO WPROWADZENIA DO MSZAŁU RZYMSKIEGO
- CEREMONIAŁ LITURGICZNEJ POSŁUGI BISKUPÓW
- CEREMONIAŁ POSŁUG LITURGICZNYCH
- KATECHIZM SŁUŻBY LITURGICZNEJ – wersja drukowana, jak również strona internetowa zawierająca więcej materiałów dotyczących tej i innych funkcji liturgicznych:
www.oaza.pl/cdl/ksl/



Centralna Diakonia Liturgiczna

Ruchu Światło-Życie



www.oaza.pl/cdl/

mail: sekretariat.cdl@gmail.com